



# HF-Regulator TD 418 TL-D EII 220-240V 50/60Hz

## Popis produktové skupiny

Plochý lehký vysokofrekvenční elektronický stmívatelný předřadník používající DALI rozhraní (Digital Addressable Lighting Interface) nebo stmívání pomocí tlačítka (Touch and Dim) určený pro TL-D lineární zářivky

## Funkce a přednosti:

- Regulace zdroje od 1% do 100%
- Ploché provedení předřadníku, výška 21 mm
- Digitální řídicí rozhraní podle průmyslových standardů DALI (Digital Addressable Lighting Interface) kombinované se stmíváním pomocí tlačítka (Touch and Dim)
- Prodloužená možná délka vodičů ke zdroji díky kompenzaci parazitní kapacity (až 2m dlouhé vodiče ke zdroji)
- Ochrana předřadníku proti přepětí v síti a nesprávnému zapojení a použití zdroje
- Bez stroboskopického efektu
- Zapálení zdroje na 1% (DALI 1%..100% za 250 ms, ze 100%..1% za 100ms)
- Obvod pro automatické odpojení zdroje v případě jeho poruchy se aktivuje do 5 sekund (bezpečné zastavení), automatické resetování po výměně zdroje
- Nízká spotřeba (0,35W) v pohotovostním režimu díky nové technologii Philips EII
- Až 75% úspora energie při použití automatického řízení světelného systému (např. Philips Actilume - inteligentní systém řízení osvětlení předurčený pro zabudování do svítidel)

- Rychlý programovaný zápal: 0,5 s, bez blikání, teplý start zajišťující předeřátí elektrod, zapínání a vypínání zdroje neovlivňuje jeho životnost
- Nízká spotřeba (0,35W) v pohotovostním režimu díky nové technologii Philips EII
- Systém chytrého napájení zajišťující konstantní světelný výstup nezávislý na kvalitě napájecího napětí
- EII-dim technologie - vyhrazený obvod pro nezávislé řízení elektrod zajišťující:

#### Použití:

- Kanceláře vyžadující snadný jednoduše instalovatelný systém pro stmívání a osobní nastavení osvětlení (např. ActiLume)
- DALI instalace se senzorem denního osvětlení nebo detektorem pohybu (energetické úspory)
- DALI instalace užívající vzdálený řídicí systém (kombinace úspory energie a komfortu)
- Instalace s nouzovým osvětlením dle IEC 60598-2-22

Údaje o produktu	
Objednávkové číslo	913586 30
Kód produktu	871150091358630
locod	
Název produktu	HF-Regulator TD 418 TL-D EII 220-240V 50/60Hz
Název objednávaného produktu N	HF-R TD 418 TL-D EII 220-240V 50/60Hz
Druh balení N	1 Unpacked
Pocet kusu v balení N	1
Balicí množství	10
Pocet balení v transportním balení	10
EAN produktu	8711500913586
Bar code on intermediate packing - EAN2	
EAN transportního balení	8711500913593
Logistic code(s) - 12NC	9137 006 14766
ILCOS kód N	
Hmotnost produktu	0.370 KG
Nový kód	
Interface	TD
Rated Number of Lamps	4piece
Rated Ballast-Lamp Power	18
Rated Lamptype	TL-D
Application code	EII
Síťové napětí	220-240V
Síťová frekvence	50/60Hz
Energy Efficiency Index	A1



HF-R PL-L/PL-T/TL5/TL5/PL-L/TL-D

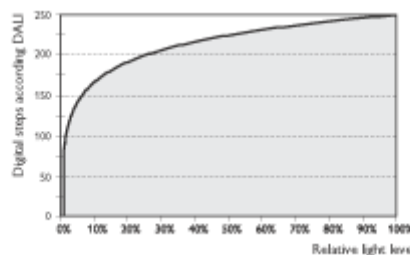
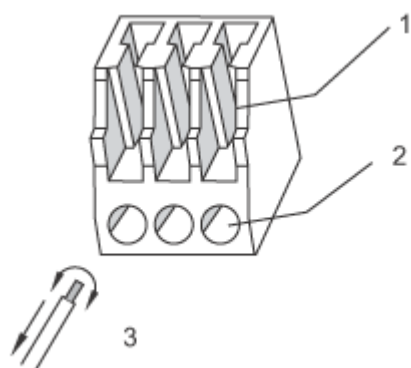

Relationship between lamp power and digital regulation

WAGO 251 connector 1 = Remark: Release all wires one by one IDC connection 2 = ADS/Manual connection 3 = Release: rotate and pull

HF-R

HF-R

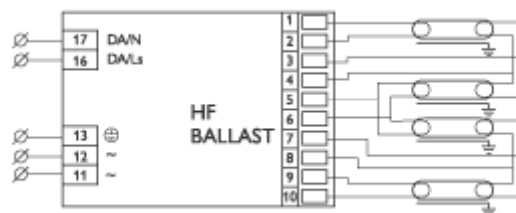
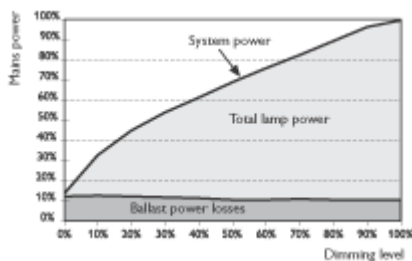

Input power vs dimlevel HF-REGULATOR II (Touch and DALI)

HF-R 4

HF-R



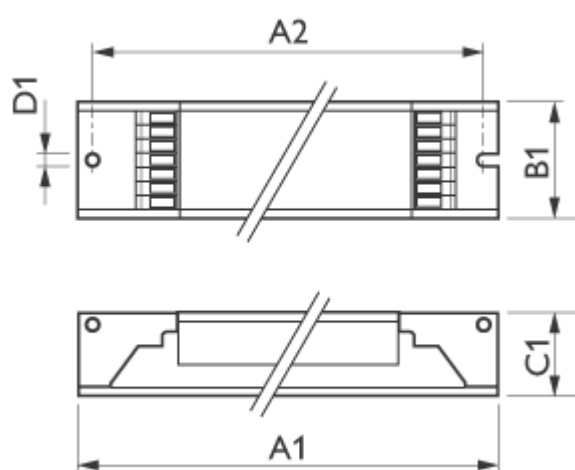
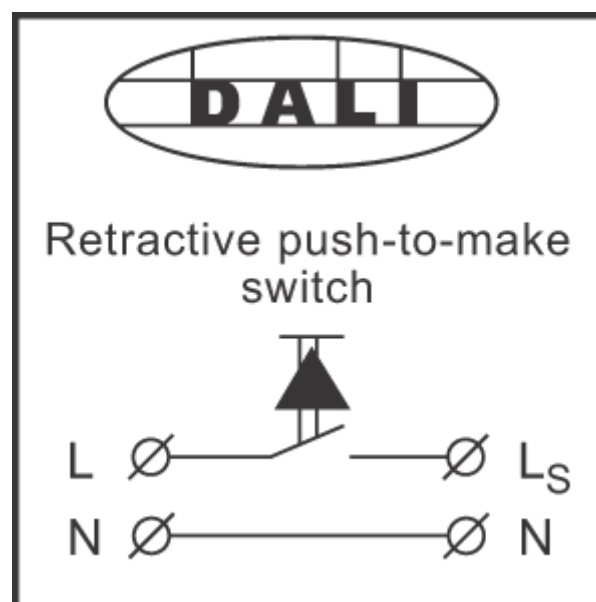

HF-R PL-L/PL-T/TL5/TL5/PL-L/TL-D

	A1	A1	A2	A2	B1	B1
Název produktu	Nom	Nom	Nom	Nom	Nom	Nom
HF-R 418						
TL-D EII	359	359	350	350	39	39
220-2 40V						

	A1	A1	A2	A2	B1	B1
Název produktu 50/60 Hz	Nom	Nom	Nom	Nom	Nom	Nom

	C1	C1	D1	D1
Název produktu HF-R 418 TL-D EII 220-240V 50/60Hz	Nom	Nom	Nom	Nom
	22	22	4.2	4.2



©2009 Koninklijke Philips Electronics N.V.

All rights reserved. Reproduction in whole or in part is prohibited without the prior written consent of the copyright owner. The information presented in this document does not form part of any quotation or contract, is believed to be accurate and reliable and may be changed without notice. No liability will be accepted by the publisher for any consequence of its use. Publication thereof does not convey nor imply any license under patent- or other industrial or intellectual property rights.

Document order number : 0000 000 00000