

Přístroj komfortního žaluziového spínače

typ: 6419 U (obj. č. 6410-0-0390)

Návod k instalaci a používání

ABB s.r.o.
Elektro-Praga



ABB
ABB s.r.o.
Elektro-Praga

Resslova 3
466 02 Jablonec nad Nisou
Czech Republic
http://www.abb.cz/elektropraga

0273-1-7335
30.06.2010

N-6419U (1A-2011/10)

Tel.: +420 483 364 111
Tech. podpora: +420 800 800 103
E-mail: epj.jablonec@cz.abb.com

Obsah

- | | |
|------------------------|-----------------------|
| 1. Důležitá upozornění | 2. Technické údaje |
| 3. Funkce | 4. Ovládání |
| 5. Připojení | 6. Uvedení do provozu |
| 7. Automatický režim | 8. Reset |

1. Důležitá upozornění

POZOR!

Práce na elektrické síti 230 V AC smíjí vykonávat pouze osoby s příslušnou elektrotechnickou kvalifikací.

Před montáží nebo demontáží odpojte přístroj od napětí!

Pokud nedodržíte pokyny pro instalaci a ovládání, může dojít k požáru nebo může vzniknout jiné nebezpečí!

Paralelní připojení několika motorů není dovoleno.

Pro likvidaci obalového materiálu i vlastního přístroje, příp. jeho elektronických prvků, použijte způsobu a sběrných míst k tomu určených.

2. Technické údaje

Jmenovité napětí:	230 V AC ($\pm 10\%$), 50 Hz
Max. spínaný proud:	1,3 A při $\cos \varphi = 0,5$
Min. spínaný proud:	0,35 A
Ztrátový výkon:	≤ 1 W
Rezerva chodu:	cca 45 min
Provozní teplota:	0 až +35 °C
Stupeň krytí:	IP 20 (dle ČSN EN 60 529)
Max. doba sepnutí relé:	3 min
Doba přepnutí relé:	600 ms

3. Funkce

Komfortní žaluziový spínač typu 6419 U (dále jen „přístroj 6419 U“) slouží k ovládání připojeného pohonu žaluzie, rolety apod.:

- samočinný pohyb do předvolené mezipolohy

- časově řízené vysunutí a spuštění (lze zadat jeden časový okamžik pro každý směr pohybu)

Pozn.: Tento přístroj není určen pro centrální nebo skupinový provoz.

4. Ovládání

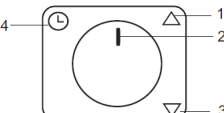
- 
1. symbol horní koncové polohy
 2. orientační značka pro vyvolání požadované funkce/pozice
 3. symbol dolní koncové polohy
 4. automatický režim

Funkce přístroje se vyvolávají otočením knoflíku. Nastavením značky svisle nahoru/dolů se vyvolá pohyb do horní/dolní koncové polohy. Po nasměrování značky mezi šipky roleta najede do odpovídající mezipolohy. Stiskem knoflíku se právě prováděný pohyb zastaví. Dalším pootočením knoflíku se spustí pohyb příslušným směrem.

5. Připojení

5.1 Motor s mechanickými koncovými vypínači

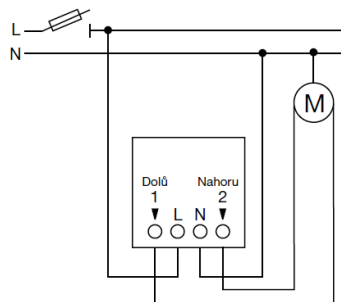

Přístroj 6419 U lze provozovat s připojeným i nepřipojeným nulovým vodičem. Je-li nulový vodič k dispozici, doporučuje se ho vždy připojit.

5.2 Motor s elektronickým koncovým vypínáním

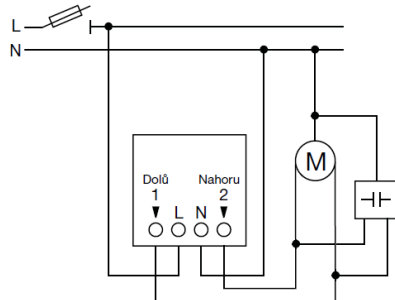

Dbejte pokynů výrobce trubkového motoru. Při použití motoru s elektronickým koncovým vypínáním může být napájení přístroje 6419 U přes motor nedostatečné – to závisí na typu motoru. Pokud k tomu dojde během uvádění do provozu, lze dostatečné napájení zajistit následujícím způsobem:

1. připojte nulový vodič
2. použijte kondenzátorovou sadu (typ 6498)

6. Uvedení do provozu

Po připojení napájecího napětí je třeba zkontrolovat směr pohybu a naprogramovat horní a dolní koncovou polohu.

6.1 Kontrola směru pohybu

Motor s koncovým vypínáním:

1. Značku na knoflíku nastavte svisle nahoru. Roleta bude v pohybu max. 3 minuty směrem nahoru.
2. Značku na knoflíku nastavte svisle dolů. Roleta bude v pohybu max. 3 minuty směrem dolů.
3. Při nastavení značky do mezipolohy se pohyb zastaví.

Jestliže směr pohybu nesouhlasí, je třeba přehodit vodiče připojené ke svorkám 1, 2.

6.2 Automatické zjištění doby mezi koncovými polohami

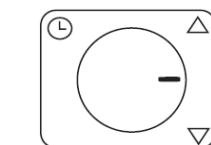
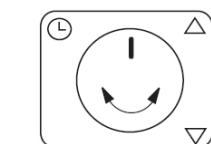
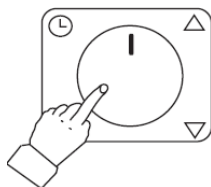

1. Je-li pohon v klidu, stiskněte knoflík na 15 s.
2. Přístroj potvrdí vstup do testovacího režimu dvěma krátkými pohyby.

3. Do 7 s pootočte knoflíkem libovolným směrem.
4. Roleta nejprve vyjede do horní koncové polohy a potom sjede do dolní koncové polohy. Nakonec opět vyjede do horní koncové polohy.
5. Po nasměrování značky na knoflíku mezi šipky roleta najede do odpovídající mezipolohy.

Pozn.:

Stisknete-li krátce knoflík během automatického pohybu, testovací režim se zruší.

6.3 Volitelné – manuální určení střední polohy

Jestliže se střední poloha nastavená přístrojem značně liší od skutečné střední polohy, lze provést korekci následujícím způsobem:

1. Přístroj 6419 U uveďte do výchozího stavu (viz kap. Reset).
2. Proveďte kroky 1 - 4 uvedené v odst. 6.2.
3. Když při pohybu nahoru roleta dosáhne skutečné střední polohy, stiskněte knoflík alespoň na 5 s. Roleta se při stisku knoflíku zastaví a po 5 s pokračuje v pohybu do horní koncové polohy. Tímto je střední poloha upravena.
4. Po nasměrování značky na knoflíku mezi šipky roleta najede do odpovídající mezipolohy.

7. Automatický režim (paměťová funkce)

Paměťová funkce umožňuje automatické ovládání ve 24hodinovém rytmu.

7.1 Naprogramování spínacích časů

Před zahájením programování musí být provedeny kroky 1 - 4 uvedené v odst. 6.2.

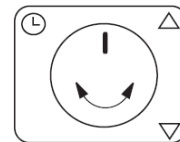

1. Knoflík pootočte do polohy nahoru. Roleta se začne pohybovat příslušným směrem.
2. Knoflík stiskněte min. na 5 s. Roleta se zastaví a po 5 s pokračuje v pohybu.
3. Tím je časový okamžik pro každodenní pohyb směrem nahoru naprogramován.
4. Obdobně se nadefinuje čas pro každodenní pohyb směrem dolů.

Pozn.: Pokud se roleta již nachází v horní nebo dolní koncové poloze, stiskněte knoflík min. na 5 s. Přístroj tento povel potvrdí dvěma krátkými pohyby. Uvolněte knoflík – čas je tím naprogramován.

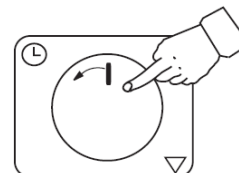

Natočením značky na knoflíku na symbol hodin se aktivuje automatický režim. Deaktivace automatického režimu se provádí nasměrováním značky na kterékoli místo v pravém půlkruhu.

7.2 Vymazání spínacích časů

Chcete-li vymazat oba naprogramované časy, nasměrujte značku na knoflíku na symbol hodin a knoflík stiskněte min. na 5 s. Vymazání bude potvrzeno dvěma krátkými pohyby.

8. Reset

Přístroj 6419 U se uvede do stavu při dodání stiskem knoflíku na dobu 25 s (První dva krátké pohyby ignorujte – knoflík držte stisknutý ještě dalších cca 10 s.) Přípravenost k provedení resetu přístroj potvrdí dvěma krátkými pohyby. Do 7 s pootočte knoflíkem libovolným směrem. Tím dojde k vymazání všech hodnot uložených.