

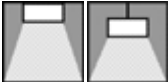

AREL

1660001103

• Directions for use • Návod k použití • Návod k použitiu • Bedienungsanleitung • Instrukcija montažu oprawy • Használati utasítás • Lietošanas pamācība • Naudojimosi instrukcija • Kasutamisinjuhend • Instructionni de folosire • Uputstvo za upotrebu • Navodilo za uporabo • Инструкция по эксплуатации • Угъльване • Manual de instrucciones • Gebruiksaanwijzing • Mode d'emploi • Istruzioni per l'uso • Monteringsveledning • Modo de empleo • ΝΕΑΚΑΤΕΥΘΥΝΣΗ ΠΙΤΑΧΡΗΣΗ



| AREL (mm) | X1 | X2 | X3 | Y | C | B | A |
|-----------|----------|------|------|-----|----|-----|------|
| AREL M | 990 | 950 | 900 | 170 | 57 | 245 | 1245 |
| AREL L | 1290 | 1250 | 1200 | | | | 1545 |
| AREL M | NON SELV | | | | | | |
| AREL L | NON SELV | | | | | | |

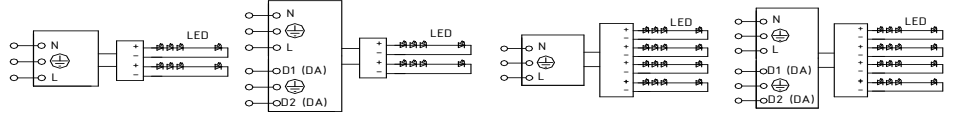
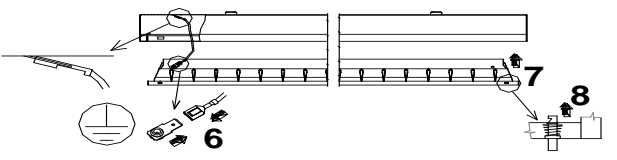
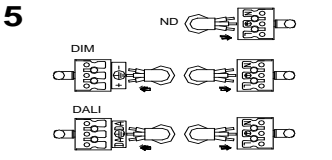
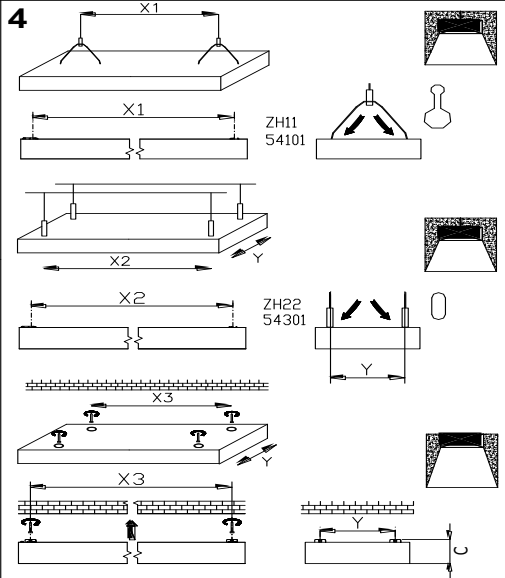
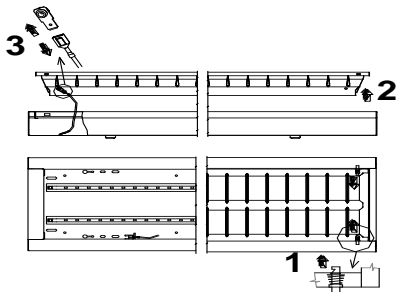
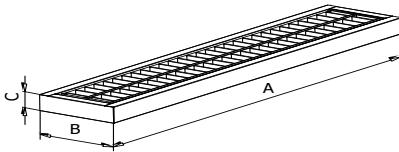

Upozornění! Montáž svítidla smí provádět pouze odborná elektromontážní firma nebo osoba s elektrotechnickou kvalifikací.
 Attention! The lighting unit may only be assembled by a skilled firm or by person with electrotechnical qualification.
 Die Montage der Leuchten erfolgt nur durch Fachpersonal mit elektrotechnischer Qualifikation.
 Světelný zdroj tohoto svítidla je nevyměnitelný, po skončení životnosti tohoto svítidla je nutno vyměnit celé svítidlo.
 Die Lichtquelle kann nicht gewechselt werden, nach Ablauf der Lebensdauer der Lichtanlage ist es nötig, die gesamte Lichtanlage zu wechseln.
 The light source of this luminaire is not replaceable, when the light source reaches its end of life the whole luminaire should be replaced.
 Záruční list – platí jen pro ČR (Certificate of warranty – valid in Czech Republic only).
 Na tento výrobek se poskytuje záruka 24 měsíců od data prodeje. Záruka se nevztahuje na závady způsobené nevhodným zacházením.

Datum prodeje: Razítko a podpis prodejny