

# E3070

<b>GB</b>	<b>WIRELESS WEATHER STATION</b>
<b>CZ</b>	<b>BEZDRÁTOVÁ METEOSTANICE</b>
<b>SK</b>	<b>BEZDRÔTOVÁ METEOSTANICA</b>
<b>PL</b>	<b>BEZPRZEWODOWA STACJA METEOROLOGICZNA</b>
<b>HU</b>	<b>KÜLSŐ ÉRZÉKELŐS IDŐJÁRÁS-ÁLLOMÁS</b>
<b>SI</b>	<b>BREŽIČNA METEOROLOŠKA POSTAJA</b>
<b>RS HR BA</b>	<b>BEŽIČNA METEOROLOŠKA STANICA</b>
<b>DE</b>	<b>DRAHTLOSE WETTERSTATION</b>
<b>UA</b>	<b>БЕЗДРОТОВИЙ МЕТЕОРОЛОГІЧНИЙ ПРИСТРІЙ</b>
<b>RO</b>	<b>STAȚIE METEO FĂRĂ FIR</b>
<b>LT</b>	<b>NUOTOLINĖ METEOROLOGINĖ STOTELĖ</b>
<b>LV</b>	<b>TĀLVADĪBAS METEOROLOGISKĀ STACIJA</b>

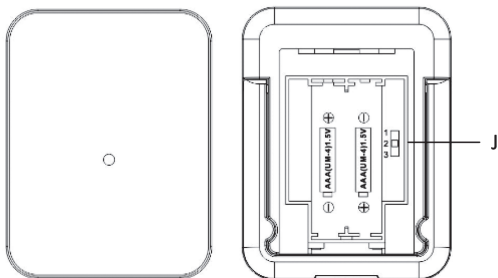

[www.emos.cz](http://www.emos.cz)

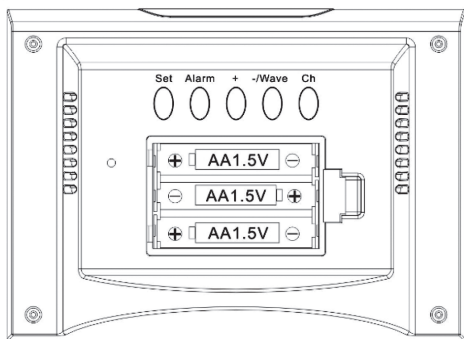

## GB Wireless Weather Station

The wireless weather station displays time, date, alarm clock with snooze, the weather forecast, the information about the indoor and outdoor temperature, indoor humidity and the moon phase. Before you start using the product, please read the user manual carefully.

### Specification

- Radio controlled clock (DCF)
- Indoor/outdoor temperature: from 0 °C to +50 °C; from -30 °C to +60 °C  
Temperature differentiation: 0.1 °C
- Wireless sensor: transmission frequency 433 MHz
- Transmission distance: up to 30 m in an opened area
- Number of sensors: max. 3
- Relative humidity: 20 % – 90 %  
Differentiation: 1 %  
Accuracy: ±5 %
- Power:  
Main unit: 3x AAA batteries (not included)  
Sensor: 2x AAA batteries (not included)
- Dimensions and weight:  
Main unit: 139 x 100 x 52 mm; 187 g (without batteries)  
Sensor: 64 x 84 x 25 mm; 55 g (without batteries)

### Layout of icons and buttons:

#### Weather station

A – Icon of weather forecast

B – Icon of comfort

C – Indoor temperature and humidity

D – Number of the remote sensor

E – Outdoor temperature

F – DCF 77 Radio Signal reception Icon

G – Displays the time

H – Displays the date, day in a week

I – Icon of the moon phase

	If the button is pressed	If holding the button (3 seconds)
Set	changing the time and date setting	setting the time, date, language, calendar, time zone
Alarm	alarm switch off/switch on, change possible during alarm clock setting	alarm clock setting
+	setting the time format 12/24 h	
-/Wave	changing between °C/°F	capturing the DCF 77 signal
Ch	displaying the values from sensors 1,2,3	searching the sensor

#### Remote sensor:

Front side:

LED

Rear side:



J – setting the channel number 1, 2, 3 for communication with the weather station

### Putting into operation

1. Insert the batteries into the station (3x AAA) and then into the remote sensor (2x AA). When inserting the batteries observe the right polarity of the batteries to avoid the weather station or sensor damage. Use the alkaline batteries of the same kind only, do not use the rechargeable batteries.
2. Place the both units next to each other. The weather station captures the signal from the sensor within 3 minutes.



In case the signal from the sensor has not been found, hold the CH button on the weather station to repeat the operation.



3. We recommend to place the sensor to the Northern side of the house. In the built-up areas the transmission distance may rapidly decrease.
4. The sensor is resistant to the dropping water, however do not dispose it to the persistent rain.
5. Do not place the sensor on the metal platforms, this may disturb the signal transmission.
6. If the low batteries icon appears  when displaying the value of humidity, change the batteries in the weather station.  
If the low batteries icon appears  when displaying the value of the outdoor temperature, change the batteries in the sensor.

## Changing the channel and attaching additional sensors

1. By pressing shortly the CH button on the weather station choose the required sensor's channel - 1, 2 or 3. Then hold the CH button, the icon  will start flashing.
2. Remove the battery cover at the rear side of the sensor and insert the batteries (2xAAA).
3. Set the required channel No. of the sensor 1, 2, 3 by moving the sliding button.  
The information from the sensor will be retrieved within 3 minutes.
4. In case the signal from the sensor has not been found, remove the batteries from the weather station and repeat all the steps again.

## Radio Controlled Clock (DCF77)

The radio signal is spread by the radio waves (77.5 kHz) to the places in the range of 1500 km from Frankfurt am Main in Germany. This radio clock signal automatically takes into the account the daylight saving time (DST), leap-years and the date changes.

After registration of the remote sensor, the weather station automatically starts capturing the DCF77 signal. This lasts for 7 minutes and this icon is flashing . During capturing the signal no information on the display will be updated and the button will not be working (except the SNOOZE button). When the signal will be captured - the icon will stop flashing, the current time will be displayed and the following icon will be displayed . Under this icon the DST icon is displayed – DST.

The signal has not been found - the icon disappeared.

To initiate the DCF77 signal capturing process again, hold the -/Wave button. To cancel the DCF77 signal capturing process, press the -/Wave button again.

DCF77 signal will be synchronized daily from 2.00a.m. till 5.00a.m. o'clock. To capture the signal under the normal circumstances (in the save distance from the sources of interference such as TV sets, PC screens) it lasts several minutes. In case the clock does not capture this signal, proceed the following steps:

1. Relocate the weather station into another place and repeat the DCF77 signal capture steps.
2. Check the distance of the clock from the sources of interference such as PC screens TV sets. The distance should be kept at least from 1.5 to 2 meters.
3. Do not put the weather station when capturing the signal close to the metal doors, window frames or any other metal constructions, objects (washing machines, laundry dryers, refrigerators, etc.).
4. Within the iron-reinforced concrete construction premises (basements, high building, etc.) depending on the conditions, the DCF77 signal reception is weaker. In the extreme cases place the weather station close to the window into the direction towards the transmitter.

**The quality of the DCF77 radio signal is influenced by the following factors:**

- thick walls and insulation, basement and underground premises
- inappropriate local geographic conditions (difficult to estimate)
- atmospheric disorders, storms, radio interference not suppressed electrical appliances, TV sets and PCs placed close to the radio receiver DCF77

## Manual time and date setting

1. Hold the Set button at the rear side of the weather station.
2. With buttons +/- set year – month – day – calendar language (GE – German, EN – English, IT – Italian, FR – French, NE – Dutch, ES – Spanish, DA – Danish) – hour – minutes – time zone.



- To move from one to another value use the Set button.
- For faster value setting hold the +/- button.
- To set the time format 12/24 press the + button.

### Indoor and outdoor temperature and humidity, temperature unit

The indoor temperature and humidity is displayed in the C field.



The outdoor temperature is displayed in the E field.

Press the -/Wave button to choose the temperature unit °C/°F.

### Indoor and outdoor temperature trend

Next to the outdoor and indoor temperature the icon of arrow is displayed.

Shows the temperature trend for the next development period.

indication on display			
temperature trend	ascending	constant	descending

### Moon phases

The moon phases are displayed in the I field.



New Moon   Leaving New Moon   First Quarter   Waxing Moon   Full moon   Waning Moon   Last Quarter   Approaching New moon

### Setting the alarm clock time

By holding the Alarm button and the buttons +/- set the alarm time. To change the values press the Alarm button. After setting the hour and minutes press the Alarm button. The icon  signals the alarm clock is activated. To deactivate the alarm time, press the Alarm button again, the icon of bell will disappear.

### Alarm snooze and the backlight

You can postpone the alarm sound about 5 minutes by pressing the SNOOZE button when the alarm sounds. The "Zz" icon will be displayed. To cancel the snooze function, press any button except the SNOOZE button. If you do not wish to use the snooze function, press the ALARM button when the alarm clock sounds. When pressing the LIGHT button the display backlight will be activated for 5 seconds.

### Weather forecast

Based on the atmospheric pressure changes, the weather station forecasts the weather for next 12 - 24 hours for around 15 - 20 km radius. The accuracy of the weather forecast is 70-75%.

Because the weather forecast may not always be 100% exact, the manufacturer or the seller cannot be responsible for any loss caused due to the incorrect forecast.

When you first set or reset the weather station it takes about 12 hours to the station to start correctly predict the weather forecast.

The weather station shows 4 icons of the weather forecast:



Sunny



Clouds



Overcast



Rain

The icon of forecast is in the A field.



## Icon of comfort - Smiley

The weather station displays the current level of comfort via 3 icons.

If the humidity is between 40 and 70 % RV and the temperature between 20 – 26 °C, the icon of comfortable environment appears: 😊

If the humidity is lower than 40 % RV, the icon of dry environment appears: 😞

If the humidity is more than 70 % RV, the icon of moist environment appears: 😓

If the temperature is not in range of 20 – 28 °C and 40 - 70 % RV, no icon will be displayed.

## Troubleshooting

If the weather station displays wrong or incomplete data, remove the batteries from the device and insert them again.

## Care and maintenance

The product has been designed to reliably work for many years when treating it correctly. Here are some tips for proper operation:

- Before using this product carefully read the user manual.
- Do not expose the product to the direct sunlight, extreme coldness, humidity and sudden temperature changes. It would harm the accuracy of perception.
- Do not place the product to locations predisposed to vibration and shock - it can cause damage.
- Do not expose the product to excessive force, shock, dust, high temperature or moisture - this may cause product's incorrect functioning, shorter energetic life span, battery damage and deformation of plastic parts.
- Do not expose the product to rain or moisture, unless is designed for the outdoor use.
- Do not place on the product any sources of fire/flare, e. g. burning candle, etc.
- Do not place the product into the area where there is not available a sufficient air flow.
- Do not insert into the ventilating holes of the product any objects.
- Do not tamper with internal electrical circuits - you can damage it and it will automatically terminate the product's warranty.
- Only the qualified expert is entitled to repair the product.
- To clean the product, use a slightly damp soft cloth. Do not use solvents or cleaning agents - they could scratch the plastic parts and corrode the electronic circuits.
- Do not immerse the product into water or other liquids.
- The product must not be exposed to dropping or splashing water.
- In case of damage or defect of the product do not make any repairs yourself. Pass it to the store where you purchased it.
- This device is not intended to be used by persons (including children) with reduced physical, sensory or mental capabilities, or the lack of experience and knowledge prevents the safe use, unless they are supervised or have been instructed on the use of the device by a person responsible for their safety. It is necessary to supervise the children to make sure they do not play with the device.



Do not dispose of the product or the batteries when they come to end of life to the unsorted municipal waste, use separate waste collection points. By disposing of the product properly you will prevent negative impacts on human health and the environment. Recycling of materials helps to protect the natural resources. For more information about recycling this product turn on the local Municipal authorities, organizations for waste treatment or the point of sale where you purchased the product.

## Warning

- The manufacturer reserves the right to change the technical parameters of the product.
- The manufacturer and supplier are not responsible for the incorrect operation within the area where the signal interference occurs.
- The product is not intended to be used for the medical or commercial purposes.
- The product contains small parts, hence place it out of reach of children.
- No part of the user manual may be reproduced without the written permission of the manufacturer.

Emos spol. r.o. declares that the E3070 + sensor is in the compliance with the essential requirements and other relevant provisions of Directive 1999/5/EC. This device can be freely operated in the EU.

Declaration of conformity can be found at <http://shop.emos.cz/download-centrum/> website.



## CZ Bezdrátová meteostanice

Meteostanice zobrazuje hodiny, datum, budík s funkcí opakovaného buzení, předpověď počasí, údaje o vnitřní a venkovní teplotě, vnitřní vlhkosti, fázi měsíce. Než začnete s výrobkem pracovat, pozorně si přečtete tento návod.

### Specifikace

- hodiny řízené rádiovým signálem DCF 77
- vnitřní/venkovní teplota: 0 °C až +50 °C; -30 °C až +60 °C  
rozdílení teploty: 0,1 °C
- bezdrátové čidlo: přenosová frekvence 433 MHz
- dosah rádiového signálu: až 30 m ve volném prostoru
- počet čidel: max.3
- relativní vlhkost: 20 % – 90 %  
rozdílení: 1 %  
přesnost: ±5 %
- napájení:  
hlavní stanice: 3× AAA baterie (nejsou součástí)  
čidlo: 2× AAA baterie (nejsou součástí)
- rozměry a hmotnost:  
hlavní stanice: 139 × 100 × 52 mm; 187 g (bez baterií)  
čidlo: 64 × 84 × 25 mm; 55 g (bez baterií)

### Přehled ikon a tlačítek:

#### Meteostanice

- A – ikona předpovědi počasí  
B – ikona pohodlí  
C – vnitřní teplota a vlhkost  
D – číslo venkovního čidla  
E – venkovní teplota

- F – ikona příjmu radiového signálu DCF 77  
G – zobrazení času  
H – zobrazení data, dne v týdnu  
I – ikona fáze měsíce

	Stisk tlačítka	Přidržení tlačítka (3 sekundy)
Set	přepínání při nastavování času a data	nastavení hodin, data, jazyka kalendáře, časového pásma
Alarm	vypnutí/zapnutí alarmu, přepínání při nastavování budíku	nastavení budíku
+	přepínání mezi 12/24h formátem	
-/Wave	přepínání mezi °C/°F	vyhledávání signálu DCF 77
Ch	zobrazení hodnot čidla 1,2,3	vyhledávání čidla

#### Bezdrátové čidlo:

Přední strana:

Led dioda



Zadní strana:

J – nastavení čísla kanálu 1, 2, 3 pro komunikaci s meteostanicí

#### Uvedení do provozu

1. Vložte baterie do meteostanice (3× AAA) a poté do bezdrátového čidla (2× AAA). Při vkládání baterií dbejte na správnou polaritu, aby nedošlo k poškození meteostanice nebo čidla. Používejte pouze alkalické baterie stejného typu, nepoužívejte dobíjecí baterie.
2. Obě jednotky umístěte vedle sebe. Meteostanice vyhledá signál z čidla do 3 minut. Není-li nalezen signál z čidla, stiskněte dlouze tlačítko CH na meteostanici pro opakování vyhledávání.





3. Doporučujeme umístit čidlo na severní stranu domu. V zastavěných prostorách může dosah čidla rapidně klesnout.
4. Čidlo je odolné vůči kapající vodě, nevystavujte jej však trvale působení deště.
5. Čidlo neďávejte na kovové předměty, snižší se dosah jeho vysílání.
6. Objeví-li se ikona slabé baterie  u hodnoty vlhkosti, vyměňte baterie v meteostanici. Objeví-li se ikona slabé baterie  u hodnoty venkovní teploty, vyměňte baterie v čidle.

## Změna kanálu a připojení dalších čidel

1. Krátkým stiskem tlačítka CH na meteostanici zvolte požadovaný kanál čidla 1, 2 nebo 3. Poté dlouze stiskněte tlačítko CH, ikona  začne blikat.
2. Na zadní straně čidla oddělte kryt bateriového prostoru a vložte baterie (2xAAA).
3. Nastavte požadované číslo kanálu čidla 1, 2, 3 posunutím bočního přepínače.  
Do 3 minut dojde k načtení údajů z čidla.
4. Nedoje-li k vyhledání signálu čidla, vyjměte baterie z meteostanice a čidla a opakujte postup.

## Rádiem řízené hodiny (DCF77)

Rádiový signál se šíří pomocí rádiových vln (77,5 kHz) z místa poblíž Frankfurtu nad Mohanem v Německu s dosahem 1500 km. Tento rádiový časový signál automaticky zohledňuje letní a zimní čas, přestupné roky a změny data. Meteostanice začne po registraci s bezdrátovým čidlem automaticky vyhledávat signál DCF77 po dobu 7 minut, bliká ikona . Během vyhledávání nebude aktualizován žádný jiný údaj na displeji a tlačítka budou nefunkční (kromě SNOOZE). Když bude signál nalezen, ikona přestane blikat a zobrazí se aktuální čas a ikona . Pod touto ikonou je zobrazena ikona letního času – DST.

Signál nenalezen - ikona zmizí.

Pro opětovné vyhledání signálu DCF77 stiskněte dlouze tlačítko -/Wave. Pro zrušení vyhledání signálu DCF77 znovu stiskněte tlačítko -/Wave.

DCF77 signál bude denně synchronizován mezi 2:00 až 3:00 ráno. V normálních podmínkách (v bezpečné vzdálenosti od zdrojů rušení, jako jsou např. televizní přijímače, monitory počítačů) trvá zachycení časového signálu několik minut. V případě, že hodiny tento signál nezachytí, postupujte podle následujících kroků:

1. Přemístěte meteostanici na jiné místo a pokuste se o nové zachycení signálu DCF.
2. Zkontrolujte vzdálenost hodin od zdrojů rušení (monitory počítačů nebo televizní přijímače). Měla by být při příjmu tohoto signálu alespoň 1,5 až 2 metry.
3. Neďávejte meteostanici při příjmu DCF signálu do blízkosti kovových dveří, okenních rámu nebo jiných kovových konstrukcí či předmětů (pračky, sušičky, chladničky atd.).
4. V prostorách ze železobetonových konstrukcí (sklepy, výškové domy atd.) je příjem signálu DCF podle podmínek slabší. V extrémních případech umístěte meteostanici poblíž okna směrem k vysíláči.

### Příjem rádiosignálu DCF 77 ovlivňují následující faktory:

- silné zdi a izolace, suterénní a sklepní prostory
- nevhodné lokální geografické podmínky (lze těžko dopředu odhadnout)
- atmosférické poruchy, bouřky, neodrušené elektrospotřebiče, televizory a počítače, umístěné v blízkosti radiopřijímače DCF.

## Manuální nastavení času, data

1. Stiskněte dlouze tlačítko Set na zadní straně meteostanice.
2. Tlačítka +/- nastavte rok – měsíc – den – jazyk kalendáře (GE – němčina, EN – angličtina, IT – italština, FR – francouzština, NE – holandština, ES – španělština, DA – dánština) – hodinu – minuty – časové pásmo.
3. Mezi jednotlivými hodnotami se přesunujte stiskem tlačítka Set.
4. Pro rychlejší nastavení hodnot přidržte tlačítko +/-.
5. Pro volbu mezi 12/24-hodinovým formátem stiskněte tlačítko +.

## Vnitřní a venkovní teplota a vlhkost, jednotka teploty

Vnitřní teplota a vlhkost se zobrazuje v poli C.

Venkovní teplota se zobrazuje v poli E.

Stiskněte tlačítko -/Wave pro volbu jednotky teploty °C/°F.







## Trend vnitřní a venkovní teploty

Vedle hodnoty venkovní a vnitřní teploty je zobrazena ikona šipky. Zobrazuje trend vývoje teploty pro další období.

Indikace na displeji			
Trend teploty	Stoupající	Stálý	Klesající

## Fáze měsíce

Fáze měsíce je zobrazena v poli I.



## Nastavení budíků

Dlouhým stiskem tlačítka Alarm a tlačítky +/- nastavte čas buzení. Mezi hodnotami se přesunete stiskem tlačítka Alarm. Po nastavení hodin a minut stiskněte tlačítko Alarm. Ikona značí, že budík je aktivní. Pro deaktivaci budíku znovu stiskněte tlačítko Alarm, ikona zvonku zmizí.

## Funkce opakovaného buzení (snooze) a podsvícení displeje

Zvonení budíku posunete o 5 minut stiskem tlačítka SNOOZE při zvonení. Na displeji se objeví ikona „Zz“. Pro zrušení funkce snooze, stiskněte jakékoliv tlačítko kromě SNOOZE. Pokud nechcete využít funkci snooze, stiskněte při zvonení tlačítko Alarm. Stiskem tlačítka LIGHT aktivujete podsvícení displeje na 5 sekund.

## Předpověď počasí

Stanice předpovídá počasí na základě změn atmosférického tlaku na příštích 12 – 24 hodin pro okolí vzdálené 15 – 20 km. Přesnost předpovědi počasí je 70 % - 75 %. Předpověď počasí nemusí vždy 100% vycházet, proto nemůže být výrobce ani prodejce odpovědný za jakékoliv ztráty způsobené nepřesnou předpovědí počasí. Při prvním nastavení nebo po resetování meteostanice trvá zhruba 12 hodin než meteostanice začne správně předpovídat. Meteostanice ukazuje 4 ikony předpovědi počasí.



Slunečno



Polojasno



Zataženo



Děšť

Ikona předpovědi je v poli A.

## Ikona pohodlí - smajlík

Meteostanice zobrazuje aktuální úroveň pohodlí pomocí 3 ikon.

Je-li vlhkost mezi 40 - 70 % RV a teplota mezi 20 – 26 °C, objeví se ikona 😊 – pohodlné prostředí.

Je-li vlhkost nižší než 40 % RV, objeví se ikona 😐 – suché prostředí.

Je-li vlhkost vyšší než 70 % RV, objeví se ikona ☹️ – vlhké prostředí.

Není-li teplota v rozmezí 20 – 28 °C a 40 - 70 % RV, nebude zobrazena žádná ikona.

## Řešení problémů

Pokud meteostanice zobrazuje špatné nebo neúplné údaje, vyjměte baterie ze stanice a znovu vložte.

## Péče a údržba

Výrobek je navržen tak, aby při vhodném zacházení spolehlivě sloužil řadu let. Zde je několik rad pro správnou obsluhu:

- Než začnete s výrobkem pracovat, pozorně si pročtěte uživatelský manuál.





- Nevystavujte výrobek přímému slunečnímu světlu, extrémnímu chladu a vlhku a náhlým změnám teploty. Snížilo by to přesnost snímání.
- Neumisťujte výrobek do míst náchylných k vibracím a otřesům – mohou způsobit jeho poškození.
- Nevystavujte výrobek nadměrnému tlaku, nárazům, prachu, vysoké teplotě nebo vlhkosti – mohou způsobit poruchu funkčnosti výrobku, kratší energetickou výdrž, poškození baterií a deformaci plastových částí.
- Nevystavujte výrobek dešti ani vlhku, není-li určen pro venkovní použití.
- Neumisťujte na výrobek žádné zdroje otevřeného ohně, např. zapálenou svíčku, apod.
- Neumisťujte výrobek na místa, kde není zajištěno dostatečné proudění vzduchu.
- Nevsunujte do větracích otvorů výrobku žádné předměty.
- Nezasahujte do vnitřních elektrických obvodů výrobku – můžete jej poškodit a automaticky tím ukončit platnost záruky. Výrobek by měl opravovat pouze kvalifikovaný odborník.
- K čištění používejte mírně navlhlý jemný hadřík. Nepoužívejte rozpouštědla ani čisticí přípravky – mohly by poškrábat plastové části a narušit elektrické obvody.
- Výrobek neponořujte do vody ani jiných kapalin.
- Výrobek nesmí být vystaven kapající ani stříkající vodě.
- Při poškození nebo vadě výrobku neprovádějte žádné opravy sami. Předjezte jej k opravě do prodejny, kde jste jej zakoupili.
- Tento přístroj není určen pro používání osobami (včetně dětí), jimž fyzická, smyslová nebo mentální neschopnost či nedostatek zkušeností a znalostí zabraňuje v bezpečném používání přístroje, pokud na ně nebude dohlíženo nebo pokud nebyly instruvány ohledně použití tohoto přístroje osobou zodpovědnou za jejich bezpečnost. Je nutný dohled nad dětmi, aby se zajistilo, že si nebudou s přístrojem hrát.



Nevyhazujte výrobek ani baterie po skončení životnosti jako netříděný komunální odpad, použijte sběrná místa tříděného odpadu. Správnou likvidaci produktu zabráníte negativním vlivům na lidské zdraví a životní prostředí. Recyklace materiálů přispívá k ochraně přírodních zdrojů. Více informací o recyklaci tohoto produktu Vám poskytne obecní úřad, organizace pro zpracování domovního odpadu nebo prodejní místo, kde jste produkt zakoupili.

13. 8. 2005

## Upozornění

- Výrobce si vyhrazuje právo na změnu technických parametrů výrobku.
- Výrobce a dodavatel nenesou odpovědnost za nekorreктní provoz v místě, kde se vyskytuje rušení.
- Výrobek není určen pro lékařské a komerční účely.
- Výrobek obsahuje drobné součásti, proto jej umístěte mimo dosah dětí.
- Žádná část návodu nesmí být reprodukována bez písemného svolení výrobce.

Emos spol.s r.o. prohlašuje, že E3070 + čidlo je ve shodě se základními požadavky a dalšími příslušnými ustanoveními směrnice 1999/5/ES.

Zařízení lze volně provozovat v EU.

Prohlášení o shodě lze najít na webových stránkách <http://shop.emos.cz/download-centrum/>.

Zařízení lze provozovat na základě všeobecného oprávnění č. VO-R/10/05.2014-3.

## SK Bezdrátová meteostanica

Meteostanica zobrazuje hodiny, dátum, budík s funkciou opakovaného budenia, predpoveď počasia, údaje o vnútornej a vonkajšej teplote, vnútornej vlhkosti, fázu mesiaca. Skôr ako začnete s výrobkom pracovať, pozorne si prečítajte tento návod.

### Špecifikácia

- hodiny riadené rádiovým signálom DCF 77
- vnútorná/vonkajšia teplota: 0 °C až +50 °C; -30 °C až +60 °C
- rozlíšenie teploty: 0,1 °C
- bezdrátové čidlo: prenosová frekvencia 433 MHz
- dosah rádiového signálu: až 30 m vo voľnom priestore



- počet čidiel: max.3
- relatívna vlhkosť: 20 % – 90 %  
rozlíšenie: 1 %  
presnosť: ±5 %
- napájanie:  
hlavná stanica: 3× AAA batérie (nie sú súčasťou)  
čidlo: 2× AAA batérie (nie sú súčasťou)
- rozmery a hmotnosť:  
hlavná stanica: 139 × 100 × 52 mm; 187 g (bez batérií)  
čidlo: 64 × 84 × 25 mm; 55 g (bez batérií)

## Prehľad ikon a tlačidiel:

### Meteostanica

A – ikona predpovede počasia

B – ikona pohodlia

C – vnútorná teplota a vlhkosť

D – číslo vonkajšieho čidla

E – vonkajšia teplota

F – ikona prijmu rádiového signálu DCF 77

G – zobrazenie času

H – zobrazenie dátumu, dňa v týždni

I – ikona fázy mesiaca

	Stlačenie tlačidla	Pridrżanie tlačidla (3 sekundy)
Set	prepínanie pri nastavovaní času a dátumu	nastavenie času, dátumu, jazyka kalendára, časového pásma
Alarm	vypnutie/zapnutie alarmu, prepínanie pri nastavovaní budíka	nastavenie budíka
+	pprepínanie medzi 12/24h formátom	
-/Wave	prepínanie medzi °C/°F	vyhľadávanie signálu DCF 77
Ch	zobrazenie hodnôt čidla 1,2,3	vyhľadávanie čidla

### Bezdrôtové čidlo:



Predná strana:

LED dióda

Zadná strana:

J – nastavenie čísla kanálu 1, 2, 3 pre komunikáciu s meteostanicou

## Uvedenie do prevádzky

1. Vložte batérie do meteostanice (3× AAA) a potom do bezdrôtového čidla (2× AAA). Pri vkladaní batérií dbajte na správnu polaritu, aby nedošlo k poškodeniu meteostanice alebo čidla. Používajte iba alkalické batérie rovnakého typu, nepoužívajte dobijacie batérie.
2. Obidve jednotky umiestnite vedľa seba. Meteostanica vyhľadá signál z čidla do 3 minút. Ak nie je nájdený signál z čidla, stlačte dlhšie tlačidlo CH na meteostanici pre opakovanie vyhľadávania.
3. Odporúčame umiestniť čidlo na severnú stranu domu. V zastavaných priestoroch môže dosah čidla rapídne klesnúť.
4. Čidlo je odolné voči kvapkajúcej vode, nevystavujte ho však trvalému pôsobeniu dažďa.
5. Čidlo nedávajte na kovové predmety, zníži sa dosah jeho vysielania.
6. Ak sa objaví ikona slabej batérie  pri hodnote vlhkosti, vymeňte batérie v meteostanici. Ak sa objaví ikona slabej batérie  pri hodnote vonkajšej teploty, vymeňte batérie v čidle.

## Zmena kanála a pripojenie ďalších čidiel



1. Krátkym stlačením tlačidla CH na meteostanici zvolte požadovaný kanál čidla-1, 2 alebo 3. Potom dlhšie stlačte tlačidlo CH, ikona  začne blikať.
2. Na zadnej strane čidla oddelte kryt batériového priestoru a vložte batérie (2×AAA).



- Nastavte požadované číslo kanálu čídlá 1, 2, 3 posunutím bočného prepínača.  
Do 3 minút dôjde k načítaniu údajov z čidla.
- Ak nedôjde k vyhľadaniu signálu z čidla, vyberte batérie z meteostanice a čidla a opakujte postup.

## Rádiom riadené hodiny (DCF77)

Rádiový signál sa šíri pomocou rádiových vln (77,5 kHz) z miesta neďaleko Frankfurtu nad Mohanom v Nemecku v okruhu s dosahom 1 500 km. Tento rádiový časový signál automaticky zohľadňuje letný a zimný čas, prestupné roky a zmeny dátumu.

Meteostanica začne po registrácii s bezdrôtovým čidlom automaticky vyhľadávať signál DCF77 po dobu 7 minút, blíkajúca ikona . Počas vyhľadávania nebude aktualizovaný žiadny iný údaj na displeji a tlačidlá budú nefunkčné (okrem SNOOZE). Keď bude signál nájdený, ikona prestane blikať a zobrazí sa aktuálny čas a ikona . Pod touto ikonou je zobrazená ikona letného času – DST.

Signál nenájdený - ikona zmizne.

Pre opätovné vyhľadanie signálu DCF77 stlačte dlhšie tlačidlo -/Wave. Pre zrušenie vyhľadania signálu DCF77 znova stlačte tlačidlo -/Wave.

DCF77 signál bude denne synchronizovaný medzi 2:00 až 3:00 ráno. V normálnych podmienkach (v bezpečnej vzdialenosti od zdrojov rušenia, ako sú napr. televízne prijímače, monitory počítačov) trvá zacytenie časového signálu niekoľko minút. V prípade, že hodiny tento signál nezachytia, postupujte podľa nasledujúcich krokov:

- Premiestnite meteostanicu na iné miesto a pokúste sa o nové zachytenie signálu DCF.
- Skontrolujte vzdialenosť hodín od zdrojov rušenia (monitory počítačov alebo televízne prijímače). Mali by byť pri prijímaní tohto signálu aspoň 1,5 až 2 metre.
- Nedávajte meteostanicu pri prijímaní DCF signálu do blízkosti kovových dverí, okenných rámov alebo iných kovových konštrukcií či predmetov (práčky, sušičky, chladničky atď.).
- V priestoroch zo železobetónových konštrukcií (pivnice, výškové domy atď.) je prijímanie signálu DCF podľa podmienok slabšie. V extrémnych prípadoch umiestnite meteostanicu v blízkosti okna smerom k vysieláču.

### Priem rádiosignálu DCF 77 ovplyvňujú nasledujúce faktory:

- silné múry a izolácie, suterénne a pivničné priestory
- nehodné lokálne geografické podmienky (možno ťažko dopredu odhadnúť)
- atmosférické poruchy, búrky, neodrušené elektrospotrebiče, televízory a počítače, umiestnené v blízkosti rádiového prijímača DCF.

## Manuálne nastavenie času, dátumu

- Stlačte dlhšie tlačidlo Set na zadnej strane meteostanice.
- Tlačidlami +/- nastavte rok – mesiac – deň – jazyk kalendára (GE – nemčina, EN – angličtina, IT – taliančina, FR – francúzština, NE – holandčina, ES – španielčina, DA – dánčina) – hodinu – minúty – časové pásmo.
- Medzi jednotlivými hodnotami sa presúvajte stlačením tlačidla Set.
- Pre rýchlejšie nastavenie hodnôt podržte tlačidlo +/-.
- Pre voľbu medzi 12/24-hodinovým formátom stlačte tlačidlo +.

## Vnútna a vonkajšia teplota a vlhkosť, jednotka teploty

Vnútna teplota a vlhkosť sa zobrazuje v poli C.



Vonkajšia teplota sa zobrazuje v poli E.

Stlačte tlačidlo -/Wave pre voľbu jednotky teploty °C/°F.

## Trend vnútornej a vonkajšej teploty

Vedľa hodnoty vonkajšej a vnútornej teploty je zobrazená ikona šípky.

Zobrazuje trend vývoja teploty pre ďalšie obdobie.

Indikácie na displeji			
Trend teploty	Stúpajúci	Stály	Klesajúci

## Fázy mesiaca

Fáza mesiaca je zobrazená v poli I.





Nov Dorastajúci kosák Prvá štvrt Dorastajúci Mesiac Spln Cúvajúci Mesiac Posledná štvrt Ubúdajúci kosák

## Nastavenie budíka

Dlhým stlačením tlačidla Alarm a tlačidlami +/- nastavte čas budenia. Medzi hodnotami sa presuniete stlačením tlačidla Alarm. Po nastavení hodín a minút stlačte tlačidlo Alarm. Ikona  značí, že budík je aktívny. Pre deaktiváciu budíka znova stlačte tlačidlo Alarm, ikona zvončeka zmizne.

## Funkcia opakovaného budenia (SNOOZE) a podsvietenie displeja

Zvonenie budíka posuniete o 5 minút stlačením tlačidla SNOOZE pri zvonení. Na displeji sa zobrazí ikona „Zz“. Pre zrušenie funkcie SNOOZE, stlačte akékoľvek tlačidlo okrem SNOOZE. Ak nechcete využiť funkciu SNOOZE, stlačte pri zvonení tlačidlo ALARM. Stlačením tlačidla LIGHT aktivujete podsvietenie displeja na 5 sekúnd.

## Predpoveď počasia

Stanica predpovedá počasie na základe zmien atmosférického tlaku na najbližších 12 - 24 hodín pre okolie vzdialené 15 - 20 km. Presnosť predpovede počasia je 70% - 75%. Predpoveď počasia nemusí vždy 100% vychádzať, preto nemôže byť výrobca ani predajca zodpovedný za akékoľvek straty spôsobené nepresnou predpoveďou počasia. Pri prvom nastavení alebo po resetovaní meteorostanice trvá zhruba 12 hodín než meteorostanica začne správne predpovedať. Meteorostanica ukazuje 4 ikony predpovede počasia.



Slniečo



Oblačno



Zamračené



Dážď

Ikona predpovede je v poli A.

## Ikona pohodlia - smajlík

Meteorostanica zobrazuje aktuálnu úroveň pohodlia pomocou 3 ikon.

Keď je vlhkosť medzi 40 - 70% RV a teplota medzi 20 - 26 °C, objaví sa ikona 😊 – pohodlné prostredie.

Keď je vlhkosť nižšia ako 40% RV, objaví sa ikona 😬 – suché prostredie.

Keď je vlhkosť vyššia ako 70% RV, objaví sa ikona ☹️ – vlhké prostredie.

Ak nie je teplota v rozmedzí 20 - 28 °C a 40 - 70% RV, nebude zobrazená žiadna ikona.

## Riešenie problémov

Ak meteorostanica zobrazuje zlé alebo neúplné údaje, vyberte batérie zo stanice a znova vložte.

## Starostlivosť a údržba

Výrobok je navrhnutý tak, aby pri vhodnom zaobchádzaní spoľahlivo slúžil niekoľko rokov. Tu je niekoľko rád pre správnu obsluhu:

- Skôr ako začnete s výrobkom pracovať, pozorne si prečítajte užívateľský manuál.
- Nevystavujte výrobok priamemu slnečnému svetlu, extrémnemu chladu, vlhku a náhlym zmenám teploty. Znížilo by to presnosť snímania.
- Neumiestňujte výrobok do miest náchylných k vibráciám a otarasom - môžu spôsobiť jeho poškodenie.
- Nevystavujte výrobok nadmernému tlaku, nárazom, prachu, vysokej teplote alebo vlhkosti - môžu spôsobiť poruchu funkčnosti výrobku, kratšiu energetickú výdrž, poškodenie batérií a deformáciu plastových častí.
- Nevystavujte výrobok dažďu ani vlhku, ak nie je určený pre vonkajšie použitie.
- Neumiestňujte na výrobok žiadne zdroje otvoreného ohňa, napr. zapálenú sviečku, apod.
- Neumiestňujte výrobok na miesta, kde nie je zaistené dostatočné prúdenie vzduchu.



- Nevkladajte do vetracích otvorov výrobku žiadne predmety.
- Nezasahujte do vnútorných elektrických obvodov výrobku - môžete ho poškodiť a automaticky tým ukončiť platnosť záruky. Výrobok by mal opravovať len kvalifikovaný odborník.
- Na čistenie používajte mierne navlhčenú jemnú handričku. Nepoužívajte rozpúšťadlá ani čistiace prípravky – mohli by poškriabať plastové časti a narušiť elektrické obvody.
- Výrobok neponárajte do vody ani iných kvapalín.
- Výrobok nesmie byť vystavený kvapkajúcej ani striekajúcej vode.
- Pri poškodení alebo chybe výrobku nevykonávajte žiadne opravy sami. Odovzdajte ho na opravu do predajne, kde ste ho zakúpili.
- Tento prístroj nie je určený pre použitie osobami (vrátane detí), ktorým fyzická, zmyslová alebo mentálna neschopnosť či nedostatok skúseností a znalostí zabraňuje v bezpečnom používaní prístroja, ak na ne nebude dohliadané alebo pokiaľ neboli inštruovaní ohľadne použitia tohto prístroja osobou zodpovednou za ich bezpečnosť. Je nutný dohľad nad deťmi, aby sa zaistilo, že sa nebudú s prístrojom hrať.



Nevyhadzujte výrobok ani batérie po skončení životnosti ako netriedený komunálny odpad, použite zberné miesta triedeného odpadu. Správnu likvidáciu produktu zabránite negatívnym vplyvom na ľudské zdravie a životné prostredie. Recyklácia materiálov prispieva k ochrane prírodných zdrojov. Viac informácií o recyklácii tohto produktu Vám poskytne obecný úrad, organizácia na spracovanie domového odpadu alebo predajné miesto, kde ste výrobok zakúpili.

13. 8. 2005

## Upozornenie

- Výrobca si vyhradzuje právo na zmenu technických parametrov výrobku.
- Výrobca a dodávateľ nenesú zodpovednosť za nekorrektnú prevádzku v mieste, kde sa vyskytuje rušenie.
- Výrobok nie je určený pre lekárske a komerčné účely.
- Výrobok obsahuje drobné súčasti, preto ho umiestnite mimo dosahu detí.
- Žiadna časť návodu nesmie byť reprodukována bez písomného súhlasu výrobcu.

Emos spol. s r.o. prehlasuje, že E3070 + čidlo je v zhode so základnými požiadavkami a ďalšími relevantnými ustanoveniami smernice 1999/5/ES.

Zariadenie je možné voľne prevádzkovať v EÚ.

Prehlásenie o zhode možno nájsť na webových stránkach <http://shop.emos.cz/download-centrum/>.

## PL Bezprzewodowa stacja meteorologiczna

Stacja meteorologiczna wyświetla zegar, datę, budzik z funkcją powtórnego budzenia, prognozę pogody, dane o wewnętrznej i zewnętrznej temperaturze i wilgotności, fazy Księżyca.

Przed uruchomieniem tego wyrobu do pracy, prosimy starannie przeczytać tę instrukcję.

### Specyfikacja

- zegar sterowany sygnałem radiowym DCF 77
- temperatura wewnętrzna /zewnętrzna: 0 °C do +50 °C; -30 °C do +60 °C
- rozdzielczość temperatury: 0,1 °C
- czujnik bezprzewodowy: częstotliwość transmisji 433 MHz
- zasięg sygnału radiowego: do 30 m na wolnej przestrzeni
- ilość czujników: maks. 3
- wilgotność względna: 20 % – 90 %
- rozdzielczość: 1 %
- dokładność: ±5 %
- zasilanie:
  - stacja główna: baterie 3x AAA (nie są w komplecie)
  - czujnik: baterie 2x AAA (nie są w komplecie)
- wymiary i ciężar:



stacja główna: 139 × 100 × 52 mm; 187 g (bez baterii)  
czujnik: 64 × 84 × 25 mm; 55 g (bez baterii)

## Przegląd ikon i przycisków:

### Stacja meteorologiczna

A – ikona prognozy pogody

B – ikona komfortu ciepłego

C – temperatura wewnętrzna i wilgotność

D – numer czujnika zewnętrznego

E – temperatura zewnętrzna

F – ikona odbioru sygnału radiowego DCF 77

G – wyświetlanie czasu

H – wyświetlanie daty, dnia w tygodniu

I – ikona fazy Księżycy

	Naciśnięcie przycisku	Przytrzymanie przycisku (3 sekundy)
Set	przełączanie przy ustawianiu czasu i daty	ustawianie zegara, daty, języka kalendarza, strefy czasowej
Alarm	wyłączenie/włączenie alarmu, przełączanie przy ustawianiu budzika	ustawianie budzika
+	przełączanie pomiędzy formatami 12/24 godz.	
-/Wave	przełączanie pomiędzy °C/°F	wyszukiwanie sygnału DCF 77
Ch	wyświetlanie wartości z czujników 1,2,3	wyszukiwanie czujnika

### Czujnik bezprzewodowy:



Przednia strona:

Dioda LED

Tylna strona:

J – ustawianie numeru kanału 1, 2, 3 do komunikacji ze stacją meteorologiczną

## Uruchomienie do pracy

1. Wkładamy baterie do stacji meteorologicznej (3× AAA), a potem do czujnika bezprzewodowego (2× AAA). Przy wkładaniu baterii należy zachować właściwą polaryzację, żeby nie doszło do uszkodzenia stacji meteorologicznej albo czujnika. Stosujemy zawsze baterie alkaliczne tego samego typu, nie korzystamy z baterii umożliwiających ich doładowywanie.
2. Obie jednostki ustawiamy obok siebie. Stacja meteorologiczna wyszukuje sygnał z czujnika w czasie do 3 minut. Jeżeli nie dojdzie do odczytu sygnału z czujnika, naciskamy dłużej przycisk CH na stacji meteorologicznej, aby powtórzyć wyszukiwanie.
3. Zalecamy umieścić czujnik z północnej strony domu. Zasięg czujnika może gwałtownie zmaleć w zastawionych pomieszczeniach.
4. Czujnik jest odporny na kapiącą wodę, ale lepiej go nie narażać na ciągłe działanie deszczu.
5. Lokalizacja czujnika na przedmiotach metalowych zmniejsza zasięg jego nadawania.
6. Jeżeli wyświetli się ikona rozładowanych baterii  koło czujnika wilgotności, wymieniamy baterie w stacji meteorologicznej. Jeżeli wyświetli się ikona rozładowanych baterii  koło wartości temperatury zewnętrznej, wymieniamy baterie w czujniku.



## Zmiana kanału i podłączenie kolejnych czujników

1. Krótkim naciśnięciem przycisku CH na stacji meteorologicznej wybieramy odpowiedni kanał czujnika - 1, 2 albo 3. Potem dłużej naciskamy przycisk CH, ikona  zaczyna migać.
2. W tylnej części czujnika zdejmujemy osłonę pojemnika na baterie i wkładamy baterie (2×AAA).
3. Ustawiamy wymagany numer kanału czujnika 1, 2, 3 za pomocą przesuwanego przełącznika. W czasie do 3 minut dojdzie do odczytania danych z czujnika.
4. Jeżeli nie dojdzie do odbioru sygnału z czujnika, wyjmujemy baterie ze stacji meteorologicznej i czujnika oraz powtarzamy całą procedurę.



## Zegar sterowany radiowo (DCF77)

Sygnal radiowy jest transmitowany za pomocą fal radiowych (77,5 kHz) z miejsca położonego obok Frankfurtu nad Menem w Niemczech i ma zasięg w kole o promieniu 1500 km. Ten czasowy sygnal radiowy automatycznie uwzględni czas letni i zimowy, lata przestępne i zmianę daty.

Stacja meteorologiczna po połączeniu z czujnikiem bezprzewodowym zaczyna automatycznie wyszukiwać sygnal DCF77 w czasie 7 minut, miga ikona . Podczas wyszukiwania nie będą aktualizowane żadne inne dane na wyświetlaczu, a przyciski będą nieczynne (oprócz SNOOZE). Jeżeli sygnal zostanie odebrany - ikona przestanie migać i pojawi się aktualny czas i ikona . Pod tą ikoną jest wyświetlana ikona czasu letniego – DST.

Sygnal nie jest odebrany - ikona znika.

Aby ponownie wyszukać sygnal DCF77 naciskamy dłużej przycisk -/Wave. Aby skasować wyszukiwanie sygnalu DCF77 ponownie naciskamy przycisk -/Wave.

Sygnal DCF77 jest codziennie synchronizowany pomiędzy godziną 2:00 do 3:00 rano. W normalnych warunkach (w bezpiecznej odległości od źródeł zakłóceń takich, jak na przykład odbiorniki telewizyjne, monitory komputerów) odbiór tego sygnalu radiowego trwa kilka minut.

W przypadku, gdy zegar nie odbierze tego sygnalu, należy postępować następująco:

1. Przenosimy stację meteorologiczną na inne miejsce i próbujemy odebrać sygnal DCF.
2. Sprawdzamy odległość zegara od źródeł zakłóceń (monitory komputerów albo odbiorniki telewizyjne). Przy odbiorze tego sygnalu powinna być zachowana odległość przynajmniej 1,5 do 2 metrów.
3. Nie ustawiamy stacji meteorologicznej przy odbiorze sygnalu DCF w pobliżu metalowych drzwi, ram okiennych albo innych metalowych konstrukcji lub przedmiotów (pralki, suszarki, łódki, itp.).
4. W miejscach z konstrukcją żelbetową (piwnice, wieżowce, itp.) odbiór sygnalu DCF jest gorszy i zależy od warunków lokalnych. W ekstremalnych przypadkach stację meteorologiczną umieszczamy w pobliżu okna skierowanego w stronę nadajnika.

### Na odbiór sygnalu radiowego DCF 77 wpływają następujące czynniki:

- grube mury i izolacja, piwnice i podpiwniczenia
- niekorzystne warunki geograficzne (trudno je wcześniej ocenić)
- zjawiska atmosferyczne, burze, odbiorniki elektryczne bez filtrów przeciwzakłóceńowych, telewizory i komputery, umieszczone w pobliżu odbiornika sygnalu radiowego DCF.

## Różne ustawianie czasu, daty

1. Naciskamy dłużej przycisk Set na tylnej ścianie stacji meteorologicznej.
2. Przyciskami +/- ustawiamy rok – miesiąc – dzień – język kalendarza (GE – niemiecki, EN – angielski, IT – włoski, FR – francuski, NE – holenderski, ES – hiszpański, DA – duński) – godziny – minuty – strefę czasową.
3. Pomiędzy poszczególnymi pozycjami przechodzimy naciskając przycisk Set.
4. Aby szybciej ustawiać wartości przytrzymujemy przycisk +/-.
5. Aby wybierać pomiędzy 12/24-godzinny formatem, naciskamy przycisk +.

## Wewnętrzna i zewnętrzna temperatura i wilgotność, jednostka temperatury

Wewnętrzna temperatura i wilgotność są wyświetlane w polu C.

Zewnętrzna temperatura jest wyświetlana w polu E.

Naciskamy przycisk -/Wave dla wybrania jednostki temperatury °C/°F.

## Trend temperatury wewnętrznej i zewnętrznej

Zależnie od wartości temperatury wewnętrznej i zewnętrznej ikona strzałki.

Pokazuje ona trend temperatury na dalszy okres czasu.

Sygnalizacja na wyświetlaczu			
Trend temperatury	Rosnący	Stały	Malejący

## Faza Księżycza

Faza Księżycza jest wyświetlana w polu I.







Nów      Odchodzący nów      Pierwsza kwadra      Narastający wycinek      Pełnia      Malejąca pełnia      Ostatnia kwadra      Zbliżający się nów

## Ustawianie budzika

Dłużej naciskając przycisk Alarm oraz przyciskami +/- ustawiamy czas budzenia. Między wartościami przechodzimy naciskając przycisk Alarm. Po ustawieniu godziny i minuty naciskamy przycisk Alarm. Ikona  oznacza, że budzik jest aktywny. Aby wyłączyć budzik ponownie naciskamy przycisk Alarm, ikona dzwonka znika.

## Funkcja powtórnego budzenia (SNOOZE) i podświetlenie wyświetlacza

Dzwonienie budzika przesuujemy o 5 minut naciskając przycisk SNOOZE podczas dzwonienia. Na wyświetlaczu pojawia się ikona „ZZ”. Aby skasować funkcję snooze naciskamy dowolny przycisk oprócz SNOOZE. Jeżeli nie chcemy korzystać z funkcji snooze, naciskamy przy dzwonieniu przycisk Alarm. Naciskając przycisk LIGHT aktywujemy podświetlenie wyświetlacza na 5 sekund.

## Prognoza pogody

Stacja prognozuje pogodę na następne 12 – 24 godzin na podstawie zmian ciśnienia atmosferycznego dla terenów odległych do 15 – 20 km.

Wiarygodność prognozy pogody wynosi 70% - 75%.

Ponieważ prognoza pogody nie może się sprawdzać w 100%, to producent, ani sprzedawca nie może odpowiadać za jakiegokolwiek straty wynikające z niedokładnej prognozy pogody.

Przy pierwszym ustawieniu albo po ponownym uruchomieniu stacji meteorologicznej mija około 12 godzin do czasu, kiedy stacja meteorologiczna zaczyna dobrze prognozować pogodę.

Stacja meteorologiczna pokazuje 4 ikony prognozy pogody.



Słonecznie



Pochmurno



Zachmurzenie



Deszcz

Ikona prognozy jest pokazana w polu A.

## Ikona komfortu cieplnego - uśmieszek

Stacja meteorologiczna wyświetla aktualny poziom komfortu za pomocą 3 ikon.

Jeżeli wilgotność jest między 40 - 70 % RV, a temperatura pomiędzy 20 – 26 °C, pojawia się ikona 😊 – środowisko komfortowe.

Jeżeli wilgotność jest mniejsza od 40 % RV, pojawia się ikona 😐 – środowisko suche.

Jeżeli wilgotność jest większa od 70 % RV, pojawia się ikona ☹️ – środowisko wilgotne.

Jeżeli temperatura nie mieści się w przedziale 20 – 28 °C, a wilgotność 40 - 70 % RV, nie będzie wyświetlana żadna ikona.

## Rozwiązywanie problemów

Jeżeli stacja meteorologiczna wyświetla błędne albo niekompletne dane, wyjmujemy baterie ze stacji i ponownie je wkładamy.

## Czyszczenie i konserwacja

Wyrób jest zaprojektowany tak, aby przy właściwym obchodzeniu się z nim mógł służyć przez wiele lat. Dalej zamieszczamy kilka uwag związanych z właściwą obsługą:

- Przed uruchomieniem wyrobu należy uważnie przeczytać instrukcję użytkownika.
- Wyrobu nie wystawiamy na działanie bezpośredniego światła słonecznego, ekstremalnie zimno albo wilgoć oraz nie narażamy na nagłe zmiany temperatury (powoduje to pogorszenie dokładności pomiarów).



- Wyrobu nie umieszczamy w miejscach narażonych na wibracje i wstrząsy – mogą spowodować jego uszkodzenie.
- Wyrobu nie narażamy na nadmierne naciski i uderzenia, pył, wysoką temperaturę albo wilgotność – mogą one spowodować uszkodzenie wyrobu, zwiększony pobór prądu, uszkodzenie baterii i deformację plastikowych części.
- Wyrobu nie narażamy na działanie deszczu, ani wilgoci, nie jest on przeznaczony do użytku na zewnątrz.
- Na wyrobie nie ustawiamy żadnych źródeł otwartego ognia, na przykład zapalanej świeczki, itp.
- Wyrobu nie umieszczamy w miejscach, w których nie ma dostatecznego przepływu powietrza.
- Do otworów wentylacyjnych w wyrobie nie wsuwamy żadnych przedmiotów.
- Nie ingerujemy do wewnętrznych elektronicznych obwodów w wyrobie – możemy go uszkodzić i utracić uprawnień gwarancyjne. Wyrób może naprawiać wyłącznie przeszkolony specjalista.
- Do czyszczenia używamy lekko zwilżoną, delikatną ściereczkę. Nie korzystamy z rozpuszczalników, ani z preparatów do czyszczenia – mogą one podrapać plastikowe części i uszkodzić obwody elektroniczne.
- Wyrobu nie wolno zanurzać do wody, ani do innych cieczy
- Wyrobu nie narażamy na działanie kąpiącej, ani pryskającej wody.
- Przy uszkodzeniu albo wadzie wyrobu żadnych napraw nie wykonujemy we własnym zakresie. Wyrób przekazujemy do naprawy do sklepu, w którym został zakupiony.
- Tego urządzenia nie mogą obsługiwać osoby (łącznie z dziećmi), których predyspozycje fizyczne, umysłowe albo mentalne oraz brak wiedzy i doświadczenia nie pozwalają na bezpieczne korzystanie z urządzenia, jeżeli nie są pod nadzorem albo nie zostały poinstruowane w zakresie zastosowania tego urządzenia przez osobę odpowiedzialną za ich bezpieczeństwo. Należy dopilnować, żeby dzieci nie bawiły się tym urządzeniem.

Wyrobu, ani zużytych baterii po zakończeniu ich żywotności nie wolno wyrzucać, jako niesortowane odpady komunalne, należy korzystać z miejsca gromadzenia odpadów sortowanych. Właściwa likwidacja produktu zabezpieczy nas przed negatywnym wpływem na ludzkie zdrowie i środowisko naturalne. Recykling materiałów przyczynia się do ochrony źródeł naturalnych. Więcej informacji o recyklingu tego produktu udzieli Państwu Urząd Gminy, firmy przetwarzające odpady domowe albo sklep, w którym produkt został zakupiony



Zgodnie z przepisami Ustawy z dnia 29 lipca 2005 r. o ZSEiE zabronione jest umieszczanie łącznie z innymi odpadami zużytego sprzętu elektrycznego i elektronicznego symbole przekreślonego kosza. Użytkownik, chcąc pozbyć się sprzętu elektrycznego i elektronicznego, jest zobowiązany do oddania go do punktu zbierania zużytego sprzętu. W sprzęcie nie znajdują się składniki niebezpieczne, które mają szczególnie negatywny wpływ na środowisko i zdrowie ludzi..

## Uwaga

- Producent zastrzega sobie prawo do zmiany parametrów technicznych wyrobu.
- Producent i dostawca nie ponoszą odpowiedzialności za niedokładną pracę w miejscu, w którym występują zakłócenia.
- Wyrób nie jest przeznaczony do celów medycznych i komercyjnych.
- Wyrób zawiera drobne elementy i dlatego należy go umieścić poza zasięgiem dzieci.
- Żadna część instrukcji nie może być reprodukowana bez pisemnej zgody producenta.

Emos spol. s r.o. oświadcza, że wyrób E3070 + czujnik jest zgodny z wymaganiami podstawowymi i innymi, właściwymi postanowieniami dyrektywy 1999/5/ES.

Urządzenie można bez ograniczeń użytkować w UE.

Deklaracja Zgodności znajduje się na stronach internetowych <http://shop.emos.cz/download-centrum/>.

## HU Külső érzékelős időjárás-állomás

A külső érzékelős időjárás-állomás megjeleníti az időt és a dátumot, van benne ébresztőóra szundi-funkcióval, megjelenik rajta az időjárás előrejelzés, a külső és belső hőmérsékletre vonatkozó információ, a beltéri páratartalom és a hold állása. A termék használatának megkezdése előtt figyelmesen olvassa el a felhasználói utasítást.

### Specifikáció

- Rádióvezérelt óra (DCF)
- Belső/külső hőmérséklet: 0 °C és 50 °C között; -30 °C és +60 °C között



- Hőmérséklet-érzékelés léptéke: 0,1 °C
- Távoli érzékelő: 433 MHz adófrekvencia
  - Átviteli távolság: nyitott területen legfeljebb 30 m
  - Érzékelők száma: max. 3
  - Relatív páratartalom: 20 % – 90 %  
Érzékelési lépték: 1 %  
Pontosság: ±5 %
  - Energiaellátás:  
Központi egység: 3x AAA elem (nem tartozék)  
Érzékelő: 2x AAA elem (nem tartozék)
  - Méretek és súly:  
Központi egység: 139 x 100 x 52 mm; 187 g (elemek nélkül)  
Érzékelő: 64 x 84 x 25 mm; 55 g (elemek nélkül)

## Ikonok és gombok elrendezése:

### Időjárás-állomás

- A – Az időjárás-előrejelzés ikonja  
B – Kényelem ikonja  
C – Beltéri hőmérséklet és páratartalom  
D – Távoli érzékelő száma  
E – Külső hőmérséklet
- F – A DCF 77 rádiójel vételének ikonja  
G – Idő megjelenítése  
H – Dátum és hét napjának megjelenítése  
I – Hold állásának ikonja

	Ha a gombot lenyomják	Ha a gombot lenyomva tartják (3 másodperc)
Set	idő- és dátumbeállítás módosítása	idő, dátum, nyelv, naptár, időzóna beállítása
Alarm	ébresztő ki- és bekapcsolása, az ébresztőóra beállítása során módosítása lehetséges	ébresztőóra beállítása
+	12/24 órás időformátum beállítása	
-/Wave	°C/°F közötti váltás	DCF 77 jel vétele
Ch	az 1,2,3 érzékelőkből származó értékek kijelzése	érzékelő keresése

### Távoli érzékelő:

Elülső oldal:

LED

Hátulsó oldal:

J – 1, 2, 3 csatornaszám beállítása az időjárás-állomással történő kommunikációhoz

## Működésbe hozás

1. Helyezze be az elemeket (3x AAA) az állomásba, majd a távoli érzékelőbe (2x AA). Az elemek behelyezésekor figyeljen az elemek megfelelő pólusaira, különben az időjárás-állomás, illetve az érzékelő megsérülhet. Csak ugyanilyen típusú alkáli elemeket használjon, ne használjon újratölthető elemeket.
2. A két egységet egymás mellé helyezze el. Az időjárás-állomás 3 percen belül fogja az érzékelő jelét. Amennyiben az érzékelő jele nem fogható, az időjárás-állomáson tartva lenyomva a CH gombot a művelet megismétlése érdekében.
3. Azt javasoljuk, hogy az érzékelőt az épület északi oldalára helyezték. A beépített területeken az átviteli távolság gyorsan lecsökkenhet.
4. Az érzékelő vízszeppeknek ellenáll, de folyamatos esőnek nem szabad kitenni.
5. Ne helyezze az érzékelőt fémfelületre, mert ez zavarhatja a jelátvitelt.
6. Ha az elem lemerülését jelző ikon  a páratartalom megjelenítése közben jelenik meg, cserélje ki az elemeket az időjárás-állomásban.





Ha az elem lemerülését jelző ikon  a külső hőmérséklet értékének megjelenítése közben jelenik meg, cserélje ki az elemeket az érzékelőben.

## Csatornaváltás és további érzékelők felszerelése

1. Az időjárás-állomáson a CH gomb rövid lenyomása után ki lehet választani a kívánt érzékelő csatornáját (1, 2 vagy 3). Ezután tartsa lenyomva a CH gombot, az ikon  elkezd villogni.
2. Az érzékelő hátoldaláról vegye le az elem fedelét, és helyezze be az elemeket (2x AAA).
3. A csúszógomb segítségével állítsa be az 1, 2, 3 érzékelő kívánt csatornaszámát. Az érzékelőből az információ lehívása 3 percen belül megtörténik.
4. Amennyiben az érzékelő jele nem fogható, vegye ki az elemeket az időjárás-állomásból, majd ismételje meg az összes a műveletet.

## Rádióvezérelt óra (DCF77)

A rádiójelet a rádióhullámok (77,5 kHz) a németországi Frankfurt-am-Main 1500 km-es tartományában továbbítják. Ez a rádiós órajel automatikusan figyelembe veszi a téli-nyári időszámítást, a szökőéveket és a dátumváltásokat.

A távoli érzékelő regisztrációja után az időjárás-állomás automatikusan elkezd venni a DCF77 jelet. Ez 7 percig tart, ekkor az ikon villog . A jel fogadása során a kijelzőn nem frissül az információ és a gomb nem működik (kivéve a SZUNDI gombot). Amikor a jelet sikerült fogni, az ikon villogása abbamarad, az aktuális idő megjelenik, és az alábbi ikon jelenik meg . Ez alatt az ikon alatt jelenik meg a DST ikon – DST.

A jel nem fogható - az ikon eltűnt.

A DCF77 jelfogadási folyamat újbóli elindítása érdekében tartsa lenyomva a -/Hullám gombot. A DCF77 jelfogadási folyamat törlése érdekében tartsa nyomja le ismét a -/Hullám gombot.

A DCF77 jel szinkronizálása naponta 2:00 és 5:00 óra között történik meg. A jel fogadása normál körülmények között (interferencia-forrásoktól - pl. TV-készüléktől, számítógép-képernyőtől - biztonságos távolságban) pár percet vesz igénybe. Amennyiben az óra nem fogja a jelet, az alábbi lépéseket kell végrehajtani:

1. Helyezze át az időjárás-állomást másik helyre, majd ismételje meg a DCF77 jel fogadásának lépéseit.
2. Ellenőrizze, hogy az óra megfelelő távolságban van az interferencia-forrásoktól, például számítógép-képernyőtől, tévékészüléktől. A távolságnak legalább 1,5 - 2 méternek kell lenni.
3. A jel fogadása közben ne helyezze az időjárás-állomást fémajtókhöz, ablakkeretekhez vagy egyéb fémszerkezetekhez és -tárgyakhoz (mosógéphez, szárítógéphez, hűtőszekrényhez stb.) közel.
4. Vasbeton épületekben (pincékben, toronyházakban stb.) a DCF77 jel fogadása - a helyi adottságoktól függően - gyengébb. Szükséges esetekben helyezze az időjárás-állomást az ablak közelébe, a jelátadó felé fordítva.

### A DCF77 rádiójel minőségét az alábbi tényezők befolyásolják:

- vastag falak és szigetelés, pince és föld alatti létesítmények
- nem megfelelő helyi földrajzi feltételek (nehéz megbecsülni)
- légköri zavarok, viharok, rádió-interferencia, a DCF77 jelvevőhöz közel elhelyezett nem szűrt elektromos készülékek, TV-készülékek és számítógépek

## Idő és dátum manuális beállítás

1. Tartsa lenyomva az időjárás-állomás hátoldalán lévő Beállítás gombot.
2. A +/- gombokkal állítsa be az évet - hónapot - napot - naptár nyelvét (GE – német, EN – angol, IT – olasz, FR – francia, NE – holland, ES – spanyol, DA – dán) – órát – percet – időzónát.
3. A Beállítás gombbal lehet egyik értékről a másikra lépni.
4. Az értékek gyorsabb beállításához tartsa lenyomva a +/- gombot.
5. A 12/24 órás időformátum beállításához nyomja le a + gombot.

## A kültéri-beltéri hőmérséklet és a páratartalom, hőmérséklet egység

A beltéri hőmérséklet és páratartalom a C mezőben jelenik meg.

A kültéri hőmérséklet az E mezőben jelenik meg.

A °C/°F hőmérsékleti egység kiválasztása érdekében nyomja le a -/Hullám gombot.

## A beltéri és kültéri hőmérséklet alakulása

A kültéri és beltéri hőmérséklet mellett megjelenik a nyíl-ikon.

Ez a következő fejlődési időszak hőmérsékleti trendjét mutatja.





jelzés a kijelzőn			
hőmérsékleti trend	növekvő	állandó	csökkenő

## A hold állása

A hold állása az I mezőben jelenik meg.



Újhold    Újhold után    Első negyed    Növő hold    Telihold    Fogyó hold    Utolsó negyed    Újhold előtt

## Ébresztés idejének beállítása

Az Ébresztés gomb és a +/- gombok nyomva tartásával állítsa be az ébresztés idejét. Az értékek módosításához nyomja le az Ébresztés gombot. Az óra és a percek beállításához nyomja le az Ébresztés gombot. A ikon azt jelzi, hogy az ébresztés aktív. Az ébresztés idejének inaktíválásához nyomja le ismét az Ébresztés gombot, ekkor a csengő-ikon eltűnik.

## Szundi-funkció és háttérfény

Az ébresztőhangot körülbelül 5 perccel késleltetheti, ha az ébresztőhang közben lenyomja a SZUNDI gombot. Ekkor megjelenik a „Zz” ikon. A szundi-funkció törléséhez nyomja le bármelyik gombot (a SZUNDI gomb kivételével). Ha nem szeretné használni a szundi funkciót, az ébresztőóra megszólalása után nyomja le az ÉBRESZTÉS gombot. A FÉNY gomb lenyomása után 5 másodpercig kigyullad a kijelző háttérvilágítása.

## Időjárás-előrejelzés

Az időjárás-állomás a légköri nyomásváltozások alapján a következő 12 - 24 órára 15-20 km-es sugarú körben előrejelzi az időjárást. Az időjárás-előrejelzés pontossága 70-75%.

Mivel az időjárás-előrejelzés nem mindig 100%-os pontosságú, a gyártó, illetve a forgalmazó nem tehető felelőssé a pontatlan előrejelzésből fakadó károkért.

Az időjárás-állomás első beállítása vagy alaphelyzetbe állítása során az állomásnak körülbelül 12 órára van szüksége, hogy az időjárás-előrejelzés elkezdjen helyesen működni.

Az időjárás-állomáson az időjárás-előrejelzésnek 4 ikonja jelenik meg:



Napos



Felhős



Borús



Eső

Az előrejelzés ikonja az A mezőben látható.

## Kényelmi ikon - Mosolygó arc

Az időjárás-állomás 3 ikonon keresztül mutatja az aktuális kényelmi szintet.

Ha a relatív páratartalom 40 és 70% között, a hőmérséklet pedig 20-26 °C között van, a kényelmes környezetet mutató ikon jelenik meg:

Ha a relatív páratartalom 40%-nál alacsonyabb, a száraz környezet ikonja jelenik meg:

Ha a relatív páratartalom 70%-nál magasabb, a nedves környezet ikonja jelenik meg:

Ha a hőmérséklet nem a 20-28 °C tartományban, a relatív páratartalom pedig nem a 40-70% közötti tartományban van, nem jelenik meg ikon.

## Hibaelhárítás

Ha az időjárás-állomás hibás vagy hiányos adatokat mutat, vegye ki az elemeket a készülékből, majd helyezze vissza azokat.





## Ápolás és karbantartás

A termék kialakítása több évig tartó megbízható működést tesz lehetővé, amennyiben helyesen kezelik. A megfelelő működtetéshez az alábbiakban felsorolunk néhány tippet:

- A termék használata előtt figyelmesen olvassa el a felhasználói kézikönyvet.
- A készüléket ne tegye ki közvetlen napfénynek, szélsőséges hidegnek, páratartalomnak, valamint hirtelen hőmérséklet-változásoknak. Ez károsítja az érzékelés pontosságát.
- Ne helyezze a terméke rezgésnek és rázkódásnak kitett helyekre, mert megsérülhet.
- Ne tegye ki a terméket túl nagy erőbehatásnak, rázkódásnak, pornak, magas hőmérsékletnek vagy nedvességnek - ezek a termék pontatlan működését, rövidebb energetikai élettartamát, elemének károsodását és műanyag alkatrészeinek deformálódását okozhatják.
- Ne tegye ki a készüléket esőnek vagy nedvességnek, kivéve, ha kültéri használatra tervezték.
- Ne helyezze a terméket láng- vagy tűzforrás közelébe, pl. égő gyertyához stb.
- Ne helyezze a terméket olyan helyre, ahol nincs elegendő légáramlás.
- A termék szellőzőnyílásaiba ne tegyen semmit!
- Ne próbálja a belső áramköröket szerelni - megsérülhetnek, és ezzel automatikusan érvényét veszti a termék jótállása.
- Csak hozzáértő szakember jogosult a termék javítására.
- A termék tisztítását enyhén nedves, puha ruhával lehet végezni. Ne használjon oldószereket vagy tisztítószereket - ezek megkarcolhatják a műanyag alkatrészeket, és korrodálhatják az elektromos áramköröket.
- Ne merítse a terméket vízbe vagy más folyadékba.
- A termék nem tehető ki vízcseppeknek vagy fröccsenő víznek.
- A termék sérülése vagy meghibásodása esetén ne kísérlelje meg megjavítani! Vigye vissza a vásárlás helyére.
- A készüléket nem úgy alakítottuk ki, hogy csökkent fizikai, érzékelési vagy mentális képességekkel rendelkező személyek (illetve gyerekek) használják, megfelelő tapasztalattal és tudással nem használható biztonságosan, kivéve, ha a biztonságukért felelős személy felügyelete alatt állnak, vagy megtanították nekik az eszköz használatát. A gyerekeket mindenképpen felügyelni kell, hogy ne tekintsek a terméket játékszernek.



A termék vagy az elem élettartamának végén azokat nem szabad a háztartási hulladék közé dobni, használja az erre kijelölt gyűjtőhelyeket. A termék megfelelő hulladékkezelésével elkerülhető ezek emberi egészségre és környezetre gyakorolt negatív hatása. Az anyagok újrahasznosítása segíti a természetes erőforrások védelmét. A termék újrahasznosításával kapcsolatban további információk a helyi önkormányzattól, a hulladékkezelő szervezetektől, illetve a termék vásárlási helyén kaphatók.

13.8.2005

### Figyelem:

- A gyártó fenntartja a jogot arra, hogy megváltoztassa a termék műszaki paramétereit.
- A gyártó és a forgalmazó nem felelősek olyan területen történő pontatlan használatért, ahol a jel interferenciája fennáll.
- A termék rendeltetészerűen nem használható gyógyászati vagy kereskedelmi célokra.
- A termék kis alkatrészeket tartalmaz, ezért gyermekektől távol kell tartani.
- A gyártó írásos engedélye nélkül a felhasználói kézikönyv egyik része sem másolható le.

Az Emos spol r.o. kijelenti, hogy az E3070 + érzékelő megfelel az 1999/5/EK irányelv alapvető követelményeinek és egyéb vonatkozó előírásainak. A termék az EU-n belül szabadon üzembe helyezhető.

A termék az EU-n belül szabadon üzembe helyezhető.

A megfelelőségi nyilatkozat megtalálható a <http://shop.emos.cz/download-centrum/> weboldalon.

## SI Brežična meteorološka postaja

Meteorološka postaja prikazuje uro, datum, budilko s funkcijo ponovnega bujenja, vremensko napoved, podatke o notranji in zunanji temperaturi in vlažnosti, lunine faze. Preden začnete izdelek uporabljati, pazljivo preberite ta navodila.





## Specifikacija

- ura vodena z radijskim signalom DCF 77
- notranja/zunanja temperatura: 0 °C do +50 °C; -30 °C do +60 °C  
ločljivost temperature: 0,1 °C
- brezžični senzor: prenosna frekvenca 433 MHz
- doseg radijskega signala: do 30 m na prostem
- število senzorjev: maks. 3
- relativna vlažnost: 20 % – 90 %  
ločljivost: 1 %  
natančnost: ±5 %
- napajanje:  
glavna postaja: 3× AAA baterije (niso priložene)  
senzor: 2× AAA bateriji (nista priloženi)
- dimenzije in masa:  
glavna postaja: 139 × 100 × 52 mm; 187 g (brez baterij)  
senzor: 64 × 84 × 25 mm; 55 g (brez baterij)

## Pregled ikon in tipk:

### Meteorološka postaja

A – ikona vremenske napovedi

B – ikona udobja

C – notranja temperatura in vlažnost

D – številka zunanjeja senzorja

E – zunanja temperatura

F – ikona sprejema radijskega signala DCF 77

G – prikaz časa

H – prikaz datuma, dneva v tednu

I – ikona lunine faze

	Pritisk tipke	Pridržanje tipke (3 sekunde)
Set	preklapljanje med nastavljanjem časa in datuma	nastavitev ure, datuma, jezika koledarja, časovnega pasa
Alarm	vklop/izklop alarma, preklapljanje med nastavljanjem budilke	nastavitev budilke
+	preklapljanje med 12/24h formatom	
-/Wave	preklapljanje med °C/°F	iskanje signala DCF 77
Ch	prikaz vrednosti senzorja 1,2,3	iskanje senzorja

### Brezžični senzor:



Prednja stran:

Led dioda

Zadnja stran:

J – nastavitev številke kanala 1, 2, 3 za komunikacijo s meteorološko postajo

## Aktiviranje naprave

1. Baterije vstavite v meteorološko postajo (3× AAA) in nato v brezžični senzor (2× AAA). Pri vstavljanju baterij pazite na pravilno polarnost, da ne bo prišlo do poškodovanja meteorološke postaje ali senzorja. Uporabljajte le alkalne baterije enakega tipa, ne uporabljajte polnilnih baterij.
2. Obe enoti postavite poleg sebe. Meteorološka postaja poišče signal v 3 minutah. Če signala iz senzorja ne najde, pritisnite dolgo tipko CH na meteorološki postaji za ponovitev iskanja.
3. Senzor priporočamo namestiti na severno stran hiše. Doseg senzorja v gosto pozidanih območjih lahko naglo pade.
4. Senzor je odporen na kapljajočo vodo, vendar ga ne izpostavljajte stalnim vplivom dežja.
5. Namestitve senzorja na kovinske predmete zniža doseg njegovega oddajanja.
6. Če se prikaže ikona izpraznjene baterije  pri vrednosti za vlažnost, baterije v meteorološki postaji zamenjajte. Če se prikaže ikona izpraznjene baterije  pri vrednosti za zunanjo temperaturo, bateriji v senzorju zamenjajte.





## Sprememba kanala in priključitev drugih senzorjev

1. S kratkim pritiskom tipke CH na meteorološki postaji izberite zelen kanal senzorja 1, 2 ali 3. Nato dolgo pritisnite tipko CH, ikona  začne utripati.
2. Na zadnji strani senzorja snemite pokrov prostora za baterije in vstavite bateriji (2xAAA).
3. Nastavite zeleno številko kanala senzorja 1, 2, 3 s pomikom stranskega stikala.  
V 3 minutah pride do naložitve podatkov iz senzorja.
4. Če do iskanja signala senzorja ne pride, odstranite baterije iz meteorološke postaje in senzorja in postopek ponovite.

## Radijsko vodena ura (DCF77)

Radijski signal se širi s pomočjo radijskih valov (77,5 kHz) iz lokacije blizu Frankfurta na Majni v Nemčiji v krogu z dosegom 1500 km. Ta radijski časovni signal samodejno upošteva poletni in zimski čas, prestopna leta in spremembe datuma. Meteorološka postaja začne po registraciji z brezžičnim senzorjem samodejno iskati signal DCF7777 minut, utripa ikona .

Med iskanjem ne bo posodobljen noben drug podatek na zaslonu in tipke ne bodo delovale (razen SNOOZE). Ko bo signal najden - ikona neha utripati, prikazana bosta trenutni čas in ikona . Pod to ikono je prikazana ikona poletnega časa - DST.

Signal ni najden - ikona izgine.

Za ponovno iskanje signala DCF77 pritisnite dolgo tipko -/Wave. Za prekinitev iskanja signala DCF77 pritisnite ponovno tipko -/Wave.

DCF77 signal bo dnevno sinhroniziran med 2:00 in 3:00 uro zjutraj. V normalnih pogojih (v varni razdalji od virom motenja, kot so npr. televizijski sprejemniki, zasloni računalnikov) traja iskanje časovnega signala nekaj minut. V primeru, da ura tega signala ne najde, postopajte po naslednjih korakih:

1. Premestite meteorološko postajo na drugo mesto in poskusite signal DCF poiskati ponovno.
2. Preverite oddaljenost ure od virov motenja (zasloni računalnikov ali televizijski sprejemniki). Oddaljenost pri sprejemu tega signala naj bi bila vsaj 1,5 do 2 metra.
3. Meteorološke postaje med sprejemom DCF signala ne nameščajte v bližino kovinskih vrat, okenskih okvirov ali drugih kovinskih konstrukcij ali predmetov (pralni stroji, sušilniki, hladilniki itn.).
4. V prostorih z železobetonsko konstrukcijo (kleti, visoke gradnje itn.) je sprejem signala DCF odvisno od pogojev šibkejši. V skrajnih primerih namestite meteorološko postajo v bližino okna v smeri oddajnika.

## Na sprejem radijskega signala DCF 77 vplivajo naslednji dejavniki:

- debele stene in izolacije, pritlični ali kletni prostori
- neprimerni lokalni geografski pogoji (le težko možno predvidevati vnaprej)
- atmosferske motnje, nevihte, električne naprave, televizorji in računalniki brez odpravljenih radijskih motenj, nameščeni v bližini radijskega sprejemnika DCF.

## Ročna nastavitve časa, datuma

1. Pritisnite dolgo tipko Set na zadnji strani meteorološke postaje.
2. S tipkama +/- nastavite leto - mesec - dan - jezik koledarja (GE - nemščina, EN - angleščina, IT - italijanščina, FR - francoščina, NE - nizozemščina, ES - španščina, DA - danščina) - uro - minute - časovni pas.
3. Med posameznimi vrednostmi se premikate s pritiskom tipke Set.
4. Za hitrejšo nastavitve vrednosti držite tipko +/-.
5. Za izbiro med 12/24-urnim formatom pritisnite tipko +.

## Notranja in zunanja temperatura in vlažnost, enota temperature

Notranja temperatura in vlažnost se prikazuje v polju C.

Zunanja temperatura se prikazuje v polju E.

Pritisnite tipko -/Wave za izbiro enote temperature °C/°F.

## Trend notranje in zunanje temperature

Poleg vrednosti zunanje in notranje temperature je prikazana ikona puščice.

Prikazuje trend razvoja temperature za naslednje obdobje.

Indikacija na zaslonu			
Trend temperature	Naraščajoč	Trajen	Padajoč







## Lunine faze

Lunina faza je prikazana v polju I.



Mlaj

Odhajajoči  
mlaj

Prvi krajec

Naraščajoča  
polna luna

Polna luna

Izginjajoča  
polna luna

Zadnji krajec

Bližajoči se  
mlaj

## Nastavitev budilke

Z dolgim pritiskom tipke Alarm in s tipkama +/- nastavite čas bujenja. Med vrednostmi se premikate s pritiskom tipke Alarm. Po nastavitvi ure in minut pritisnite tipko Alarm. Ikona  pomeni, da je budilka aktivna. Za deaktivacijo budilke ponovno pritisnite tipko Alarm, ikona zvončka izgine.

## Funkcija ponovnega bujenja (snooze) in osvetlitev zaslona

Zvonjenje budilke premaknete za 5 minut s pritiskom tipke SNOOZE med zvonjenjem. Na zaslonu se prikaže ikona „Zz“. Za prekinitev funkcije snooze, pritisnite kakršnokoli tipko razen SNOOZE. Če ne želite uporabiti funkcije snooze, pritisnite med zvonjenjem tipko Alarm. S pritiskom tipke LIGHT, aktivirate osvetlitev zaslona za 5 sekund.

## Vremenska napoved

Postaja napoveduje vreme na podlagi sprememb atmosferskega pritiska za naslednjih 12 – 24 ur za okolje oddaljeno 15-20 km. Natančnost vremenske napovedi je 70 % - 75 %. Ker vremenska napoved ne more biti vedno 100% natančna, ne more biti proizvajalec niti prodajalec odgovoren za kakršne koli izgube povzročene zaradi nenatančne vremenske napovedi. Pri prvem nastavljanju ali po ponastavitvi vremenske postaje, traja približno 12 ur preden začne meteorološka postaja pravilno napovedovati.

Meteorološka postaja prikazuje 4 ikone vremenske napovedi.



Sončno



Delno oblačno



Oblačno





Dež

Ikona napovedi je v polju A.

## Ikona udobja - smeško

Meteorološka postaja prikazuje trenutni nivo udobja s pomočjo 3-eh ikon.

Če je vlažnost med 40 - 70 % RV in temperatura med 20 - 26 °C, prikaže se ikona  – udobno okolje.

Če je vlažnost nižja kot 40 % RV, prikaže se ikona  – suho okolje.

Če je vlažnost višja kot 70 % RV, prikaže se ikona  – vlažno okolje.

Če je temperatura v območju 20 - 28 °C in 40 - 70 % RV, ne bo prikazana nobena ikona.

## Reševanje težav

Če meteorološka postaja prikazuje napačne ali nepopolne podatke, vzemite ven baterije iz postaje in jih ponovno vstavite.

## Skrb in vzdrževanje

Izdelek je konstruiran tako, da ob primerni uporabi zanesljivo deluje vrsto let. Tukaj je nekaj nasvetov za pravilno uporabo:

- Preden začnete izdelek uporabljati, pozorno preberite navodila za uporabo.
- Izdelka ne izpostavljajte neposredni sončni svetlobi, skrajnemu mrazu, vlagi in naglim spremembam temperature. To bi znižalo natančnost snemanja.
- Izdelka ne nameščajte na mesta, ki so nagnjena k vibracijam in pretresom – to lahko povzroči poškodbe.
- Izdelka ne izpostavljajte prekomernemu tlaku, sunkom, prahu, visokim temperaturam ali vlagi – lahko povzročijo





poškodbe na kateri izmed funkcij izdelka, krajšo energetsko vzdržljivost, poškodbo baterij in deformacije plastičnih delov.

- Izdelka ne izpostavljajte dežju ali vlagi, ni predviden za zunanjo uporabo.
- Na izdelek ne postavljajte virov ognja, npr. prižgane svečke ipd.
- Izdelka ne postavljajte na mesta, kjer ni zadostnega kroženja zraka.
- V prezračevalne odprtine ne vtikajte nobenih predmetov.
- Ne posegajte v notranjo električno napeljavo izdelka – lahko ga poškodujete in s tem prekinite veljavnost garancije. Izdelek sme popravljati le usposobljen strokovnjak.
- Za čiščenje uporabljajte zmerno navlaženo krpo. Ne uporabljajte raztopin ali čistilnih izdelkov – lahko poškodujejo plastične dele in električno napeljavo.
- Izdelka ne potaplajte v vodo ali v druge tekočine.
- Izdelek ne izpostavljajte kapljanju ali škropljenju vode.
- Pri poškodbah ali napaki izdelka ne popravljajte sami. Predajte ga v popravilo prodajalni, kjer ste ga kupili.
- Naprave ne smejo uporabljati osebe (vključno otrok), ki jih fizična, čutna ali mentalna nesposobnost ali pomanjkanje izkušenj, in znanj ovirajo pri varni uporabi naprave, če pri tem ne bodo nadzorovane, ali če jih o uporabi naprave ni poučila oseba, ki je odgovorna za njihovo varnost. Nujen je nadzor nad otroki, da bo zagotovljeno, da se ne bodo z napravo igrali.



Izdelka niti baterij po koncu življenjske dobe ne odlagajte med mešane komunalne odpadke, uporabite zbirna mesta ločenih odpadkov. S pravilno odstranitvijo izdelka boste preprečili negativne vplive na človeško zdravje in okolje. Reciklaža materialov prispeva varstvu naravnih virov. Več informacij o reciklaži tega izdelka Vam ponudijo upravne enote, organizacije za obdelavo gospodinskih odpadkov ali prodajno mesto,

**13. 8. 2005** kjer ste izdelek kupili.

## Opozorilo

- Proizvajalec si pridržuje pravico do spremembe tehničnih parametrov izdelka.
- Proizvajalec in dobavitelj ne neseta odgovornosti za nekorektno delovanje na mestu, kjer se pojavljajo motnje.
- Izdelek ni namenjen za zdravniške in komercialne namene.
- Izdelek vsebuje drobne dele, zato ga hranite izven dosega otrok.
- Noben del teh navodil ne sme biti reproducirana brez pisnega dovoljenja proizvajalca.

Emos d.o.o. izjavlja, da sta E3070 ++ senzor v skladu z osnovnimi zahtevami in drugimi z njimi povezanimi določbami direktive 1999/5/ES.

Naprava se lahko prosto uporablja v EU-ju.

Izjava o skladnosti je dosegljiva na spletnih straneh <http://shop.emos.cz/download-centrum/>.

RS|HR|BA

**BEŽIČNA METEOROLOŠKA STANICA**

Meteorološka stanica prikazuje sat, datum, budilnico sa funkcijom snooze, prognozo vremena, podatke o vanjskoj i unutarnjoj temperaturi, unutarnjoj vlažnosti i fazi mjeseca. Prije nego počnete koristiti uređaj pažljivo pročitate ove upute.

## Specifikacija

- sat sa upravljani signalom DCF 77
- unutarnja/vanjska temperatura: 0 °C do +50 °C; -30 °C do +60 °C -, temperatura osjetljivost: 0,1 °C,
- bežični senzor: prijenosna frekvencija 433 MHz
- domet senzora: do 30 m na otvorenom prostoru
- broj senzora: maksimalno tri
- relativna vlažnost: 20 % – 90 %  
osjetljivost: 1 %  
preciznost: ±5 %
- napajanje:  
glavna stanica: 3 kom. baterije 1,5V, tip AAA (nisu dio isporuke)  
senzor: 2 kom. baterije 1,5V, tip AAA x 1,5V (nisu dio isporuke)





- dimenzije i masa:  
glavna stanica: 139 × 100 × 52 mm; 187 g (bez baterija)  
senzor: 64 × 84 × 25 mm; 55 g (bez baterija)

## Pregled ikona i tipki:

### Meteostanica

- |                                      |  |
|--------------------------------------|--|
| A – ikona prognoze vremena           | F – ikona prijema DCF77 signala        |
| B – pokazatelj subjektivnog osjećaja | G – pokazivanje vremena                |
| C – unutarnja temperatura i vlažnost | H – pokazivanje datuma i dana u tjednu |
| D – broj vanjskog senzora            | I – ikona faze mjeseca                 |
| E – vanjska temperatura              |  |



	Pritiskanje tipkala	Držanje tipkala 3 sekunde
Set	preključivanje pri postavljanju vremena i datuma	Postavljanje sata, datuma, jezika kalendara, vremenske zone
Alarm	deaktivacija / aktiviranje alarma, preključivanje pri postavljanju budilice	Postavljanje budilice -alarma
+	preključivanje između 12 / 24h formatima	
-/Wave	preključivanje između ° C i ° F	traženje signala DCF 77
Ch	Prikazivanje broja pojedinih senzora 1,2,3	traženje senzora

Bežični senzor:

Prednja strana: LED dioda

Zadnja strana: J – postavljanje broja kanala 1, 2, 3 za komuniciranje sa meteostanicijom

## Uvođenje u rad

1. Ubacite baterije (3 kom. tip AAA) u meteorološku stanicu a potom i u bežični senzor (2x AAA). Vodite računa o pravilnom polaritetu baterija, kako ne bi došlo do oštećenja meteorološke stanice ili senzora. Koristite isključivo alkalne baterije istog tipa, nemojte koristiti punjive baterije.
2. Obije jedinice postavite jednu pored druge.
3. Meteostanica će početi primati informacije iz senzora do 3 minuta. Ukoliko ne dođe do učitavanja signala iz senzora pritisnite i zadržite na meteostanici tipku CH - uređaj će ponovo potražiti senzor.
4. Preporučujemo senzor postaviti na sjevernoj strani kuće. Na prostoru gdje ima zgrade može doći domet senzora rapidno pasti.
5. Senzor je otporan na vodu koja kaplje, ali ga nemojte izlagati trajnom djelovanju kiše.
6. Senzor nemojte stavljati na metalne predmete - tako smanjujete domet njegovog signala
7. Ukoliko se pored prikaza vlažnosti pojavi ikona „istrošena baterija“  - zamijenite baterije u meteorološkoj stanici. Ukoliko se pojavi ikona „istrošena baterija“  pored vanjske temperature, - zamijenite baterije u senzoru.

## Promjena kanala i povezivanje drugih senzora

1. Kratkim pritiskom na tipku CH na meteostanici odaberite željeni kanal senzora 1, 2 ili 3. Nakon toga pritisnite i držite tipku CH, ikona  počne treptati.
2. Na stražnjoj strani senzora skinite poklopac prostora za baterije i umetnite baterije (2 kom. tipa AAA).
3. Pomičnim prekidačem na strani postavite željeni broj kanala senzora 1, 2 ili 3. U roku do 3 minuta se učitaju podatci iz senzora.
4. Ukoliko signal senzora ne bude uhvaćen, izvadite baterije iz meteorološke stanice i senzora i ponovite postupak.

## Sat pod kontrolom radija (DCF77)

Radio signal DCF77 se širi pomoću radio valova (77,5 kHz) iz mjesta u blizini Frankfurta na Majni u Njemačkoj, sa dometom 1500 km. Ovaj radijski vremenski signal automatski uzima u obzir ljetno i zimsko računanje vremena, prijestupne godine i promjene datuma.

Nakon povezivanja sa senzorom meteorološka stanica će početi traženje DCF77 radio signala. Pokušavat će 7 minuta i





za to vrijeme će treptati ikona . U tijeku traženja DCF77 radio signala neće se aktualizirati nikakav drugi podatak na displeju i tipkala biću van funkcije (osim SNOOZE). Ako DCF77 signal bude uhvaćen, ikona prestaje treptati i prikazat će se točno vrijeme i ikona . Ispod ove ikone prikazuje se ljetno računanje vremena – DST.

Ako traženje signala ne uspijeva, ikona nestaje.

Za novo traženje DCF77 signala dugo pritisnite tipku **-/Wave**. Za poništenje traženja signala DCF77 ponovno pritisnite tipku **-/Wave**.

DCF77 signal se dnevno sinkronizira između 2:00 do 03:00 sata ujutro. U normalnim uvjetima (na dovoljnoj udaljenosti od izvora ometanja, kao što su primjerice televizijski prijemnici, računalni monitori) hvatanje vremenskog signala traje nekoliko minuta. U slučaju da sat ne uhvati ovaj signal, pratite sljedeće korake:

1. Premjestite meteorološku stanicu na drugo mjesto i pokušajte ponovo uhvatiti DCF signal.
2. Provjerite udaljenost meteorološke stanice od izvora ometanja, kao što su računalni monitori ili televizijski prijemnici. Pri prijemu signala, ova udaljenost bi trebala biti najmanje 1,5 do 2 metra.
3. Prilikom prijema DCF signala meteorološku stanicu nemojte postavljati u blizini metalnih vrata, prozorskih okvira niti drugih metalnih konstrukcija ili predmeta (mašine za pranje / sušenje vješa, hladnjaci itd.).
4. U objektima sa armiranobetonskim konstrukcijama (podrumi, neboderi itd.) prijem DCF signala je u zavisnosti od uvjeta slabiji. U ekstremnim uvjetima, meteorološku stanicu postavite u blizinu prozora ka predajniku signala.

#### Na prijem radiosignala DCF 77 utječu sljedeći faktori:

- debeli zidovi i izolacija, suterenske i podrumске prostorije
- neodgovarajući lokalni zemljopisni uvjeti (teško ih je unaprijed procijeniti)
- atmosferske (električne) anomalije, oluje, elektropotrošači bez zaštite od ometanja radio signala, televizori i računala, postavljani u blizini DCF radioprijemnika

### Manualno podešavanje vremena i datuma

1. Pritisnite i zadržite tipku **Set** na zadnjoj strani meteostanice.
2. Pomoću tipki **+/-** možete podesiti sljedeće podatke godina – mjesec – dan – jezik kalendara (GE – njemački, EN – engleski, IT – talijanski, FR – francuski, NE – holandski, ES – španjolski, DA – danski) – sat – minut – vremenska zona.
3. Među različitim vrijednostima za pomicanje pritisnite tipku **SET**.
4. Za brže postavljanje vrijednosti, zadržite tipku **+/-**.
5. Za odabir formata 12/24-sata pritisnite tipku **+**.

### Unutarnja i vanjska temperatura, unutarnja vlažnost, jedinica temperature

Unutarnja temperatura i vlažnost prikazuju se u zoni zaslona C.

Vanjska temperatura se prikazuje na zaslonu u zoni E.

Željenu jedinicu temperature °C ili °F postavite tipkom **-/Wave**

### Trend vanjske i unutarnje temperature

Ikona strelice pored pokazivane vrijednosti vanjske i unutarnje temperature pokazuje trend razvoja temperature na buduće razdoblje.

Pokazuje se na zaslonu			
Trend temperature	rastući	trajan	opadajući

### Faze mjeseca

Faza mjeseca se pokazuje se na zaslonu u zoni I.



mladi  
mjesec

ostavljajući  
mlad mjesec

prva  
četvrtina

Dolazeći pun  
mjesec

Pun mjesec

umanjujući  
se pun  
mjesec

Zadnja  
četvrtina

Približavajući  
se mladi  
mjesec





## Podešavanje budilice

Vrijeme buđenja postavite tipkama Alarm (podržite dugo) + ili -. Za pomicanje među različitim vrijednostima pritisnite tipku Alarm. Kad nakon postavljanja vremena buđenja (sata i minuta) pritisnete tipku Alarm, ikona  znači da je vrijeme alarma postavljeno - budilica je aktivna. Za deaktivaciju budilice pritisnite ponovo tipku Alarm i ikona zvona nestaje.

## Funkcija odgode buđenja i pozadinsko osvjetljenje zaslona

Zvonenje budilice odbacite za oko 5 minuta pritiskom na tipku SNOOZE za vrijeme kada budilica zvoni. Zvoni ikona na zaslonu će se pojaviti. Za otkazivanje funkcije odgode buđenja pritisnite bilo koju tipku na meteorološkoj stanici osim SNOOZE. Ukoliko nećete koristiti funkciju odgode buđenja, pritisnite tipku Alarm kad budilica zvoni. Ako pritisnete tipku LIGHT – to će aktivirati pozadinsko osvjetljenje za 5 sekundi .

## Prognoza vremena

Stanica prognozira vrijeme na osnovu promjena atmosferskog tlaka za sljedećih 12 – 24 sati za okolicu udaljenu 15 do 20 km. Točnost prognoze vremena je 70 % do 75 %. Jer preciznost prognoze vremena nije svaki put 100 %, proizvođač niti prodavač ne mogu biti odgovorni za bilo kakve gubitke prouzročene nepreciznom prognozom vremena. Kad ste meteorološku stanicu postavili prvi put ili njnu reserirali, traje oko 12 sati nego što će započeti točno predviđati prognozu. Meteostanica pokazuje četiri različite ikone vremenske prognoze:



Sunčano



Umjereno oblačno



oblačno



Kiša

Ikona prognoze se nalazi na zaslonu u zoni A.

## Pokazatelj subjektivnog osjećaja

Meteostanica pokazuje aktualni nivo subjektivnog osjećaja pomoću tri ikona.

Ako je aktualni nivo vlažnosti među 40 % do 70 % RV (relativne vlažnosti) i temperatura među 20 ° – 26 °C, pojavi se ikona  – ugodno okruženje

Ako je vlažnost ispod 40 % RV pojavi se ikona  – suho okruženje.

Ako je vlažnost iznad 70 % RV pojavi se ikona  – vlažno okruženje.

Ako nije temperatura među 20 ° – 28 °C i vlažnost između 40 % do 70 % RV, ne pojavi se nikakva ikona.

## Rješavanje problema

Ako meteorološka stanica prikazuje pogrešne ili nepotpune podatke, izvadite baterije iz njoj i ponovno je stavite nazad.

## Rukovanje i održavanje

Meteorološka stanica konstruirana je tako da uz odgovarajuće rukovanje će pouzdano raditi čitav niz godina. Ovdje je nekoliko savjeta za pravilno rukovanje:

- Prije nego počnete koristiti uređaj, pažljivo pročitajte upute za uporabu.
- Ne izlažite uređaj sunčevom zračenju, ekstremnoj hladnoći i vlažnosti i naglim promjenama temperature. Ovo snižava preciznost mjerenja.
- Uređaj nemojte postavljati na mjesta izložena vibracijama i potresima – mogu prouzročiti njegovo oštećenje.
- Ne izlažite uređaj prekomjernom tlaku, udarima, prašini, visokoj temperaturi ili vlažnosti – to može prouzročiti narušavanje funkcionalnosti proizvoda, kraće energetsko trajanje, oštećenja baterija i deformaciju plastičnih dijelova.
- Ne izlažite uređaj kiši niti vlazi, ukoliko nije namijenjen za vanjsku upotrebu.
- Nemojte postavljati na uređaj nikakve izvore otvorenog plamena, npr. upaljenu svijeću, i sl.
- Nemojte postavljati uređaj na mjesta, na kojima nema dovoljnog strujanja zraka.
- Nemojte stavljati nikakve predmete u otvore za provjetravanje na uređaju.
- Ne dirajte unutarnje električne vodove na uređaju – možete ih oštetiti i time automatski prekinuti važenje garancije. Uređaj bi trebao opravljati samo kvalificirani stručnjak.
- Za čišćenje koristite blago navlaženu finu krpu. Nemojte koristiti razrjeđivače niti sredstva za čišćenje – mogli bi ogrepti plastične dijelove i oštetiti električne vodove.





- Uređaj nemojte uranjati u vodu niti u druge tekućine.
- Uređaj ne smije biti izložen vodi koja kaplje ili prska.
- Pri oštećenju ili kvaru uređaja nemojte sami vršiti nikakve popravke. Uređaj predajte na popravku u prodavaonicu u kojoj ste ga kupili.
- Ovaj uređaj nije namijenjen za upotrebu od strane osoba (uključivo djecu), koje fizička, čulna ili mentalna nesposobnost ili nedostatak iskustva i znanja sprečava u sigurnom korištenju uređaja, ukoliko ne budu pod nadzorom ili ukoliko nisu bili upućeni u pogledu korištenja ovog uređaja od strane osobe odgovorne za njihovu sigurnost. Djecu je potrebno nadzirati, kako bi se osiguralo da se neće igrati sa uređajem.



Ne bacajte električne uređaje niti baterije po okončanju njihovog životnog vijeka kao nerazvrstani komunalni otpad, koristite centre za sakupljanje razvrstanog otpada. Pravilnim odlaganjem otpada ćete izbjeći negativan utjecaj na ljudsko zdravlje i životnu okolicu. Reciklaža doprinosi zaštiti prirodnih dobara. Više informacija o reciklaži ovog proizvoda će Vam pružiti općina, organizacija za preradu kućevnog otpada ili prodajno mjesto na kome ste proizvod kupili.

13.8.2005

## Upozorenje

- Proizvođač zadržava pravo na promjenu tehničkih parametara proizvoda.
- Proizvođač i dobavljač ne snose odgovornost za nekorektan rad na mjestu gdje ima ometanja.
- Uređaj nije namijenjen za zdravstvene i komercijalne namjene.
- Uređaj sadrži sitne dijelove i stoga ga treba postaviti van domašaja djece.
- Nijedan dio uputa ne smije biti reproduciran bez pismene suglasnosti proizvođača.

Emos, d.o.o. izjavljuje da proizvod E3070 sa senzora odgovaraju osnovnim zahtjevima i drugim odgovarajućim odredbama direktive 1999/5/EZ.

Uređaj se može slobodno koristiti u EU.

Potvrdu o saglasnosti možete naći na web stranici <http://shop.emos.cz/download-centrum/>.

## DE Drahtlose Wetterstation

Durch die Wetterstation werden die Uhrzeit, das Datum, der Wecker mit der Funktion des wiederholten Weckens, die Wettervorhersage, Außen- und Innentemperaturdaten, Innenfeuchtigkeitsdaten und die Mondphase angezeigt. Bevor Sie mit dem Produkt die Arbeit aufnehmen, lesen Sie sorgfältig folgende Bedienungsanleitung.

### Spezifikation

- durch das DCF 77 Radiosignal gesteuerte Uhr
- Innen-/Außentemperatur: 0 °C bis +50 °C; -30 °C bis +60 °C  
Temperaturauflösung: 0,1 °C
- drahtloser Sensor: Übertragungsfrequenz 433 MHz
- Radiosignalreichweite: bis zu 30 m im freien Raum
- Sensoranzahl: max.3
- Relativfeuchtigkeit: 20 % – 90 %  
Auflösung: 1 %  
Genauigkeit: ±5 %
- Versorgung:  
Hauptstation: 3x AAA Batterie (kein Verpackungsbestandteil)  
Sensor: 2x AAA Batterie (kein Verpackungsbestandteil)
- Abmessungen und Gewicht:  
Hauptstation: 139 x 100 x 52 mm; 187 g (ohne Batterien)  
Sensor: 64 x 84 x 25 mm; 55 g (ohne Batterien)

### Übersicht von Ikonen und Tasten:

#### Wetterstation

- A – Ikone der Wettervorhersage
- B – Ikone der Bequemlichkeit

- C – Innentemperatur und Feuchtigkeit
- D – Nummer des Außensensors





E – Außentemperatur

H – Datums-, Wochentaganzeige

F – Ikone des Empfangs des DCF 77 Radiosignals

I – Ikone der Mondphase

G – Uhrzeitanzeige

	Betätigung der Taste	Halten der Taste (3 Sekunden)
Set	Wechsel bei der Zeit- und Datumseinstellung	Uhrzeit-, Datums-, Kalendersprachen-, Zeitbandeinstellung
Alarm	Alarm Ein-/Ausschalten, Wechsel bei der Weckereinstellung	Weckereinstellung
+	Wechsel zwischen dem 12/24 Uhrzeitformat	
-/Wave	Wechsel zwischen °C/°F	Suche nach dem DCF77 Signal
Ch	Anzeige der Sensorwerte 1,2,3	Suche nach dem Sensor

### Drahtloser Sensor:



Vorderseite:

Led-Diode

Rückseite:

J – Einstellung der Kanalnummer 1, 2, 3 für die Kommunikation mit der Wetterstation

### Inbetriebnahme



1. Batterien (3x AAA) in die Wetterstation und dann in den drahtlosen Sensor (2x AAA) einlegen. Beim Einlegen der Batterien auf die richtige Polarität achten, damit es zu keiner Beschädigung der Wetterstation oder des Sensors kommt. Nur alkalische Batterien derselben Art einsetzen, keine Nachladebatterien verwenden.
2. Beide Einheiten nebeneinander platzieren. Die Signalsuche wird von der Wetterstation innerhalb von 3 Minuten abgeschlossen. Wird kein Sensorsignal gefunden, ist zwecks der wiederholten Suche die CH Taste auf der Wetterstation zu drücken.
3. Wir empfehlen, den Sensor an die Hausnordseite anzuordnen. In verbauten Räumen kann die Sensorreichweite rapide sinken.
4. Der Sensor ist gegen tropfendes Wasser beständig, soll jedoch trotzdem keiner Dauerregenwirkung ausgesetzt werden.
5. Den Sensor nicht auf Metallgegenstände legen, die Reichweite dessen Ausstrahlung wird dadurch reduziert.
6. Erscheint die Ikone der Schwachbatterie  am Feuchtigkeitswert, die Batterie in der Wetterstation wechseln. Erscheint die Ikone der Schwachbatterie  am Außentemperaturwert, Sensorbatterien wechseln.

### Kanalwechsel und Anschluss weiterer Sensoren

1. Durch eine kurze Betätigung der CH Taste auf der Wetterstation den erwünschten Sensorkanal 1, 2 oder 3 wählen. Dann die CH Taste drücken und etwas länger halten, die Ikone  beginnt zu blinken.
2. Auf der Rückseite des Sensors den Batteriefachdeckel abnehmen und Batterien (2xAAA) einlegen.
3. Die erwünschte Nummer des Sensorkanals 1, 2, 3 durch die Verschiebung des Seitenschalters einstellen. Innerhalb von 3 Minuten werden die Sensordaten eingelesen.
4. Wird das Sensorsignal nicht erfolgreich gefunden, Batterien aus der Wetterstation und dem Sensor herausnehmen und den Ablauf wiederholen.

### Radiogesteuerte Uhr (DCF77)

Das Radiosignal wird mittels der Radiowellen (77,5 kHz) von einem bei Frankfurt liegenden Ort (Mainflingen) im Kreis mit einer Reichweite von 1500 km verbreitet. Durch dieses Radiozeitsignal werden die Sommer- und Winterzeit (DST), die Schaltjahre und die Datumwechsel automatisch berücksichtigt.

Die Wetterstation beginnt nach der Registrierung mit dem drahtlosen Sensor nach dem DCF77 Signal über einen Zeitraum von 7 Minuten automatisch zu suchen, es blinkt die Ikone . Während der Suche wird auf dem Display keine andere Angabe aktualisiert und die Tasten sind funktionslos (außer der SNOOZE Taste). Wird das Signal gefunden, hört die Ikone auf zu blinken und die aktuelle Uhrzeit und die Ikone  werden angezeigt. Unter dieser Ikone wird die Sommerzeitikone – DST – angezeigt.





Wird das Signal nicht gefunden, erlischt die Ikone.

Für die wiederholte Suche nach dem DCF77 Signal die -/Wave Taste drücken und etwas halten. Für den Abbruch der Suche nach dem DCF77 Signal die -/Wave Taste erneut drücken.

Das DCF77 Signal wird jeweils zwischen 2:00 und 3:00 morgens synchronisiert DCF77.

Unter normalen Bedingungen (im sicheren Abstand von Störquellen wie z.B. Fernsehgeräte, Computerbildschirme) dauert die Zeitsignalerfassung wenige Minuten.

Sollte dieses Signal durch die Uhr nicht erfasst werden, sind folgende Schritte einzuleiten:

1. Die Wetterstation an eine andere Stelle verlagern und eine neue DCF Signalerfassung versuchen.
2. Den Abstand der Uhr von den Störquellen (Fernsehgeräte oder Computermonitoren) überprüfen. Er sollte beim Empfang dieses Signals mindestens 1,5 bis 2 Meter betragen.
3. Vermeiden Sie beim Empfang des DCF Signals die Nähe der Wetterstation zu Metalltüren, Fensterrahmen oder anderen metallischen Konstruktionen oder Gegenständen (Waschmaschinen, Trockner, Kühlschränke usw.).
4. In Räumen aus Stahlbetonkonstruktionen (Keller, Hochhäuser usw.) ist der DCF Signalempfang je nach Bedingungen schwächer. In Extremfällen den Wecker in der Nähe des Fensters in Richtung zum Sender anbringen.

#### Der Empfang des DCF 77 Radiosignals wird durch folgende Faktoren beeinflusst:

- starke bzw. dicke Wände und Wärmedämmungen, Keller- und Untergeschossräume
- ungeeignete lokale geographische Bedingungen (dies ist im Voraus schwer einzuschätzen)
- atmosphärische Störungen, Gewitter, nicht entstörte Elektrogeräte in der Nähe des DCF Radioempfängers platzierte Fernsehgeräte und Computer.

### Manuelle Zeit- und Datumseinstellung

1. Die SET Taste auf der Rückseite der Wetterstation drücken und etwas länger halten.
2. Mit den +/- Tasten das Jahr – den Monat – den Tag – die Kalendersprache (GE – Deutsch, EN – Englisch, IT – Italienisch, FR – Französisch, NE – Niederländisch (Holländisch), ES – Spanisch, DA – Dänisch) – die Stunden – die Minuten – die Zeitzone einstellen.
3. Zwischen den einzelnen Werten wird durch die Betätigung der SET Taste gewechselt.
4. Für eine schnellere Einstellung der Werte die +/- Taste etwas länger halten.
5. Für den Wechsel zwischen dem 12/24-Uhrzeitformat die +Taste drücken.

### Innen- und Außentemperatur und -feuchtigkeit, Temperatureinheit

Die Innentemperatur und -feuchtigkeit werden im C Feld angezeigt.

Die Außentemperatur wird im E Feld angezeigt.

Die -/Wave Taste für die Wahl der Temperatureinheit °C/°F drücken.

### Trend der Innen- und Außentemperatur

Neben dem Wert der Außen- und Innentemperatur wird die Pfeilkone angezeigt.

Sie zeigt den Trend der Temperaturentwicklung für weitere Perioden an.

Displayanzeige			
Temperaturtrend	Steigend	Konstant	Sinkend

### Mondphasen

Die Mondphase wird im I Feld angezeigt.



Neumond    Ausscheiden-der-Neumond    Erstes Viertel    Zunehmender Vollmond    Vollmond    Abnehmen-der Vollmond    Letztes Viertel    Kommender Neumond

### Einstellung des Weckers

Durch eine längere Betätigung der Alarm-Taste und der +/-Tasten die Weckurzeit einstellen. Zwischen den Werten wird mit der Alarm-Taste gewechselt. Nach der Stunden- und Minuteneinstellung die Alarm-Taste drücken. Die 





Ikone gibt bekannt, dass der Wecker aktiv ist. Zwecks der Deaktivierung des Weckers die Alarm-Taste erneut drücken, die Glockenikone erlischt.

## Funktion des wiederholten Weckens (SNOOZE) und der Displayhintergrundbeleuchtung

Durch die Betätigung der SNOOZE-Taste während des Geläutes wird das Klingeln Weckers um 5 Minuten aufgeschoben. Auf dem Display erscheint die „Zz“ Ikone. Für die Aufhebung der SNOOZE-Funktion jegliche Taste außer der SNOOZE-Taste drücken. Wenn Sie die SNOOZE-Funktion nicht nutzen möchten, beim Klingeln die Alarm-Taste drücken. Durch die Betätigung der LIGHT-Taste wird die Displayhintergrundbeleuchtung für 5 Sekunden aktiviert.

## Wettervorhersage

Von der Station wird das Wetter aufgrund der Atmosphärendruckänderungen für die nächsten 12 – 24 Stunden für einen Umgebungskreis von 15 – 20 km vorhergesagt.

Die Genauigkeit der Wettervorhersage beläuft sich auf 70 – 75 %.

Weil die Wettervorhersage nicht immer zu 100 % gelingen muss, können weder der Hersteller noch der Verkäufer für jegliche durch eine ungenaue Vorhersage verursachten Verluste verantwortlich gemacht werden. Bei der Ersteinstellung oder nach der Zurücksetzung der Wetterstation dauert es ungefähr 12 Stunden, bis die Wetterstation korrekt vorherzusagen beginnt.

Die Wetterstation zeigt 4 Ikonen der Wettervorhersage an.



Sonnig



Zum Teil bedeckt



Bewölkt



Regnerisch

Die Ikone der Vorhersage befindet sich im A Feld.

## Bequemlichkeitsikone – Smiley

Das aktuelle Bequemlichkeitsniveau wird durch die Wetterstation mittels 3 Ikonen angezeigt.

Bewegt sich die Feuchtigkeit zwischen 40 – 70 % Relativfeuchtigkeit (RF) und die Temperatur zwischen 20 – 26 °C, erscheint die Ikone 😊 – bequeme Umgebung.

Ist die Feuchtigkeit niedriger als 40 % Relativfeuchtigkeit, erscheint die Ikone ☹️ – trockene Umgebung.

Ist die Feuchtigkeit höher als 70 % Relativfeuchtigkeit, erscheint die Ikone 😓 – feuchte Umgebung.

Liegt die Temperatur nicht im Bereich von 20 – 28 °C und 40 - 70 % RF, wird keine Ikone angezeigt.

## Problemlösung

Sofern die Wetterstation falsche oder unvollständige Daten zeigt, Batterien herausnehmen und erneut hineinlegen.

## Wartung und Pflege

Das Produkt ist so entworfen, dass er beim sachgemäßen Umgang über Jahre zuverlässig dient. Hier sind ein paar Ratschläge für die korrekte Bedienung:

- Bevor Sie beginnen, mit dem Produkt zu arbeiten, lesen Sie aufmerksam das Anwenderhandbuch.
- Das Produkt keinen direkten Sonnenstrahlen, keiner extremen Kälte oder Feuchtigkeit und keinen plötzlichen Temperaturänderungen aussetzen. Dies würde die Abstaugegenauigkeit senken.
- Das Produkt nicht an vibrations- und erschütterungsanfälligen Stellen platzieren – sie können dessen Beschädigung bewirken.
- Setzen Sie das Produkt übermäßigem Druck, irgendwelchen Stößen, Staub, hoher Temperatur oder Feuchtigkeit nicht aus – sie können eine Funktionsstörung des Produkts, eine kürzere energetische Ausdauer, eine Beschädigung von Batterien und eine Deformation der Kunststoffteile bewirken.
- Das Produkt weder dem Regen noch der Feuchtigkeit aussetzen, sofern es für keinen Einsatz im Freien bestimmt ist.
- Keine Quelle des offenen Feuers auf das Produkt legen, z.B. eine brennende Kerze usw.
- Das Produkt nicht an Stellen platzieren, wo keine ausreichende Luftströmung gewährleistet ist.



- In die Lüftungsgitter und -öffnungen des Produkts keine Gegenstände hineinschieben.
- In innere Elektrokreise des Produkts nicht eingreifen – es kann dadurch beschädigt und damit die Garantiegültigkeit automatisch aufgehoben werden. Das Produkt soll lediglich von einem qualifizierten Fachmann repariert werden.
- Zur Reinigung ein leicht gefeuchtetes Tuch verwenden. Weder Lösemittel noch solche Reinigungspräparate einsetzen, durch diese könnten die Kunststoffteile zerkratzt und die Elektrokreise gestört werden.
- Das Produkt weder ins Wasser noch in sonstige Flüssigkeiten eintauchen.
- Das Produkt darf weder spritzendem noch tropfendem Wasser ausgesetzt werden.
- Bei einer Beschädigung des Produkts oder einem Mangel daran keine Reparaturen selbst durchführen. Das Produkt zur Reparatur der Verkaufsstelle übergeben, in der das Gerät von Ihnen gekauft wurde.
- Dieses Gerät ist nicht für die Verwendung durch Personen bestimmt (einschließlich Kinder), die durch ihre physische, sinnliche oder mentale Unfähigkeit oder Mangel an Erfahrung und Kenntnis an einer sicheren Verwendung und Behandlung des Geräts gehindert werden, wenn sie nicht beaufsichtigt werden oder in die Verwendung dieses Geräts von der für ihre Sicherheit zuständige Person nicht eingewiesen wurden. Es müssen Kinder beaufsichtigt werden, um sicherzustellen, dass sie mit dem Gerät nicht spielen werden.



Dieses Produkt und Batterien nicht als unsortierten Kommunalabfall wegwerfen, Sammelstellen für sortierte Abfälle benutzen. Durch die richtige Entsorgung des Produkts vermeiden Sie negative Einflüsse auf die menschliche Gesundheit und die Umwelt. Das Werkstoffrecycling trägt dem Schutz von Naturquellen bei.

13.8.2005

Setzen Sie sich mit örtlichen Behörden, der Organisation für die Kommunalabfallverarbeitung oder Ihrer Verkaufsstelle in Verbindung, um aktuelle Informationen über das Recycling oder die Sammelstellen einzuholen.

## Hinweis

- Der Hersteller behält sich das Recht auf eine Änderung der technischen Produktparameter vor.
- Der Hersteller und der Lieferant tragen für einen unkorrekten Betrieb an der Stelle, wo Störungen vorkommen, keine Verantwortung.
- Das Produkt ist nicht für medizinische und kommerzielle Zwecke vorgesehen.
- Das Produkt enthält Kleinteile, platzieren Sie es deshalb außer Reichweite von Kindern.
- Kein Teil der Bedienungsanleitung darf ohne schriftliche Genehmigung des Herstellers wiedergeben werden.

Emos spol. s r.o. erklärt, dass E3070 + Sensor mit den grundlegenden Anforderungen und weiteren jeweiligen Bestimmungen der Richtlinie 1999/5/EG übereinstimmen.

Die Anlage kann in der EU frei betrieben werden.

Die Konformitätserklärung finden Sie auf den Webseiten <http://shop.emos.cz/download-centrum/>.

## UA Бездротовий метеорологічний пристрій

Метеорологічний пристрій зображує години, дату, будильник з функцією повторного збудження, прогноз погоди, інформацію про внутрішню і зовнішню температуру, вологість, фази місяця. Перед тим як почнете виробом користуватися уважно прочитайте цю інструкцію.

### Специфікація

- Годинник керований радіосигналом DCF 77
- внутрішня/зовнішня температура: від 0 °C до +50 °C; від -30 °C до +60 °C  
розпізнавання температури: 0,1 °C
- бездротовий датчик: частота передачі 433 МГц
- досяжність радієвого сигналу: до 30 м у вільному просторі
- кількість датчиків: макс. 3
- відносна вологість: 20 % – 90 %  
розпізнавання: 1 %  
точність: ±5 %





- живлення:  
головна станція: 3x AAA батареїки (не входять у комплект)  
датчик: 2x AAA батареїки (не входять у комплект)
- розміри та вага:  
головна станція: 139 x 100 x 52 мм; 187 г (без упаковок)  
датчик: 64 x 84 x 25 мм; 55 г (без батареїки)

## Перегляд ікон та кнопок:

### Метеорологічний пристрій

- A – іконка прогнозу погоди  
B – іконка комфорту  
C – внутрішня температура та вологість  
D – номер зовнішнього датчика  
E – зовнішня температура
- F – іконка прийому радіосигналу DCF 77  
G – зображення часу  
H – відображення дати, дня в тиждні  
I – іконка фази місяця

	Стиснення кнопки	Притримати кнопки (3 секунди)
Set	перемикання під час налаштування часу та дати	налаштування годин, дати, мови у календарі, часового поясу
Alarm	вимикання/вмикання аларму, перемикання при налаштуванні будильника	налаштування будильника
+	перемикання між 12/24годин форматом.	
-/Wave	перемикання мережі °C/°F	пошук сигналу DCF 77
Ch	Зображення параметрів датчика 1,2,3	пошук датчика

### Бездротовий датчик:



Передня сторона:

Світлодіод

Задня сторона:

J – налаштування номера каналу 1, 2, 3 дл спілкування з метеостанцією

### Введення в експлуатацію

1. У метеостанцію вставте батареїки (3x AAA) а потім і до бездротового датчика (2x AAA). При вкладанні батареїлок дбайте на правильну полярність, щоб не пошкодити метеостанцію або датчик. Використовуйте тільки лужні батареїки того ж типу, не використовуйте зарядні батареїки.
2. Обидва пристрої розмістіть поруч один з одним. Метеостанція розшукає сигнал від датчика до 3 хвилин. Якщо сигнал з датчика не знайдеться, натисніть і притримайте кнопку CH на метеостанції, щоб повторити пошук.
3. Рекомендуємо розміщувати датчик на північній стороні будинку. У населених пунктах досяжність датчика може різко знизитися.
4. Датчик являється стійким відносно каплям води, не піддавайте його постійному дощу.
5. Датчик не розміщуйте на металевих предметах, тому що цим знижується досяжність його передачі.
6. Якщо зобразиться іконка слабкої батареїки  у параметрах вологості, вийміть батареїки з метеостанції. Якщо зобразиться іконка розрядженої батареїки  у параметрах зовнішньої температури, замініть батареїки у датчику.

### Зміна каналу та підключення послідовних датчиків

1. Коротким стисненням кнопки CH на метеостанції, виберіть необхідний канал датчика - 1, 2 або 3. Потім довше натисніть на кнопку CH, іконка почне мигати, іконка  почне мигати.
2. На задній стороні датчика відстороніть кришку батареїчного відсіку та вклавдіть батареїки (2xAA).
3. Налаштуйте необхідний канал датчика - 1, 2, 3 посунавши перемикач котрий знаходиться збоку. До 3 хвилин відбудеться завантаження даних з датчика.
4. Якщо не буде знайдений сигнал датчика, вийміть батареїки з метеостанції та датчика і знову повторіть цілий процес.





## Радіокерований годинник (DCF77)

Радіосигнал розширюється за допомогою радіохвиль (77,5 кГц) з місця близько Франкфурта над Майном, в Німеччині в діапазоні від 1500 км. Цей радіосигнал часу автоматично враховує зимовий і літній час і високосні роки, і зміну даних.

Метеостанція після реєстрації з бездротовим датчиком почне автоматичний пошук сигналу DCF77 протягом 7 хвилин, блимає . Під час пошуку на дисплеї не будуть активовані жодні інші дані і кнопки не працюватимуть (крім SNOOZE).

Коли сигнал буде знайдений, іконка перестане блимати і зобразиться актуальний часта іконка . Ця іконка відображається іконка літнього часу – DST.

Сигнал не знайдено - іконка зникає.

Для повторного розшуку сигналу DCF77 довше натисніть на кнопку-/Wave. Для анулювання розшуку сигналу DCF77 знову стисніть кнопку-/Wave.

DCF77 сигнал буде щодня синхронізований між 2:00 та 3:00 годинами ранку.

У нормальних умовах (на безпечній відстані від джерел перешкод, таких як телевізори, комп'ютерні монітори) час для захоплення сигналу триває кілька хвилин.

У разі, якщо годинник цей сигнал не впіймає, тоді дотримуйтесь наступних інструкцій:

1. Метеорологічний пристрій перемістіть в інше місце та попробуйте знову впіймати сигнал DCF.
2. Перевірте відстань годинника від джерела перешкод (комп'ютерні монітори або телевізори). Повинна бути під час прийняття сигналу хоча від 1,5 до 2 метрів.
3. Під час прийняття DCF сигналу метеорологічний пристрій не розміщуйте поблизу металевих дверей, віконних рам або інших металевих конструкцій чи предметів (пральні машини, сушильна машинка, холодильники та інші).
4. У приміщеннях із залізобетонних конструкцій ( підвали, висотні будинки і т. д.) прийняття сигналу DCF відповідно умов є слабшим. У надзвичайних умовах метеорологічний пристрій розмістіть поблизу вікна на напрямку передатчика.

### На прийняття радіосигналу DCF 77 впливають наступні фактори:

- широкі стіни та ізоляція, напівпідвальні та підвальні приміщення
- непридатні актуальні географічні умови (це важко наперед вирахувати)
- атмосферні перешкоди, бурі, перешкоди електроприладів, телевізорів та комп'ютерів, котрі розміщені поблизу радіоприймача DCF

## Ручне налаштування часу, дати

1. Стисніть та довше притримайте кнопку Set на задній стороні метеостанції.
2. Кнопками +/- налаштуйте рік – місяць – день – мову у календарі (GE – німецька, EN – англійська, IT – італійська, FR – французька, NE – голландська, ES – іспанська, DA – данська) – години – хвилини – часовий пояс.
3. Між окремими параметрами переміщайтеся за допомогою стиснення кнопки Set.
4. Для скоршого налаштування параметрів притримайте кнопку +/-.
5. Для вибору 12/24-hodinováт форматом натисніть на кнопку +.

## Внутрішня та зовнішня температура, та вологість, одиниця температури

Внутрішня температура та вологість зображується у полі С.

Зовнішня температура та вологість зображується у полі F.

Стисніть кнопку-/Wave для вибору одиниці температури °C/°F.

## Тренд внутрішньої та зовнішньої температури

Біла параметрів зовнішньої і внутрішньої температури відображається іконка стрілки.

Показує тренд розвитку температури на подальший період часу.

Індикація на дисплеї			
Тренд температури	Піднімається	Постійна	Падає





## Фаза місяця

Фаза місяця зображена в полі I.



Nov (новолуння)	Поминає новолуння	Перша четверть	Наростаючий місяць	Оростаючий повнолуння місяць	місяць у повні	Остання четверть	Приймається новолуння
--------------------	----------------------	-------------------	-----------------------	---------------------------------	-------------------	---------------------	--------------------------

## Налаштування будильника

Довшим натиском кнопки Alarm та кнопками +/- налаштуєте час збудження. Між параметрами переміщатесь стисненням кнопки Alarm. Після налаштування годин та хвилин натисніть на кнопку Alarm. Іконка  означає, що будильник активований. Для деактивації будильника знову стисніть кнопку Alarm, іконка дзвінка зникне.

## Функція повторного збудження (snooze) та підсвічування дисплея

Вибраний час збудження посунете на 5 хвилин натиснувши на кнопку SNOOZE під час дзвінка. На дисплеї зобразиться іконка „Zz“. Щоб анулювати функцію snooze, натисніть на будь-яку кнопку крім SNOOZE. Якщо не хочете використати функцію snooze, під час дзвінка натисніть кнопку Alarm. Натиском кнопки LIGHT активуєте дисплей на 5 секунд.

## Прогноз погоди

Пристрій прогнозує погоду на підставі змін атмосферного тиску на подальших 12 – 24 годин в окрузі на відстані 15-20 км. Точність прогнозу погоди 70% - 75%. Прогноз погоди не завжди 100% показує, тому не несе виробник чи продавець відповідальність за будь-які втрати, причинені не точною прогнозу погоди. Після першого налаштування або повторного ввімкнення метеорологічного пристрою, приблизно пройде 12 годин поки метеорологічний пристрій почне правильно показувати прогноз погоди.

Метеорологічний пристрій зображує 4 іконки прогнозу погоди.



Сонячно



Похмуро



Хмарно



Дощ

Іконка прогнозу погоди знаходиться у полі A.

## Іконка комфорту - смайлик

Метеостанція зображує актуальний рівень комфорту за допомогою 3-ох іконок.

Якщо вологість між 40 - 70 % RV та температура між 20 – 26 °C, зобразиться іконка 😊 – комфортне середовище.

Якщо вологість нижче ніж 40 % RV, зобразиться іконка 😐 – сухе середовище.

Якщо вологість вище ніж 70 % RV, зобразиться іконка ☹️ – вологу середовище.

Якщо температура не знаходиться у межах 20 – 28 °C і 40 - 70 % RV, не буде зображена жодна іконка.

## Вирішення проблем

Якщо метеорологічний пристрій показує не правильно або не всі дані, вийміть батарейки із пристрою та знову їх вложіть.

## Догляд та обслуговування

Виріб сконструйований так, щоб надійно працював багато років. Тут знаходиться декілька рад для правильного обслуговування:

- Перед тим, як почнете виробом користуватися уважно прочитайте інструкцію по експлуатації
- Виріб не піддавайте прямим сонячним промінням, надзвичайному холоду та вологості, різким змінам температури. Це могло б знизити точність знімання.





- Виріб не поміщайте у місцях де буде вібрація чи трясіння - можуть причинити його пошкодження.
- Виріб не піддавайте надзвичайному тиску, ударам, пороху, високій температурі або вологості - це могло б причинити зниження функції виробу, коротшу енергетичну витримку, пошкодження батареї чи деформацію пластмасових частин.
- Виріб не піддавайте дощу та вологості, він не призначений для зовнішнього користування.
- Не поміщайте на виріб жодне джерело відкритого вогню, напр. запалену свічку та інше.
- Не поміщайте виріб в місцях, де не достатньо забезпечена циркуляція повітря.
- Не всовуйте у простір вентиляції виробу жодних предметів.
- Не втручайтесь у внутрішні електричні контури виробу – цим можете його пошкодити та автоматично цим закінчити гарантійний строк. Виріб мав би ремонтувати тільки кваліфікований спеціаліст.
- Для чищення використовуйте вологу, м'яку ганчірку. Не використовуйте розчинники, ні миючі заходи – можуть пошкрябати пластмасові частини та порушити електричні контури.
- Виріб не занурюйте у воду та іншу рідину.
- Виріб не піддавайте каплям та бризкам води.
- Пошкоджений чи дефектний виріб самі не ремонтуйте. Здайте його для ремонту у магазин де був придбаний.
- Цей пристрій не призначений для користування особам (включно дітей), для котрих фізична, почуттєва чи розумова нездібність, чи не достаток досвіду та знань забороняє ним безпечно користуватися, якщо така особа не буде під доглядом, чи якщо не була проведена для неї інструктаж відносно користування споживачем відповідною особою, котра відповідає за її безпечність. Необхідно дивитися за дітьми та забезпечити, щоб з пристроєм не гралися.



Після закінчення строку служби виріб та батареї не викидайте, як не сортований побутовий відхід, використовуйте місця збору сортованих відходів. Правильною ліквідацією виробу можете запобігти негативним впливам на здоров'я людини і на навколишнє середовище. Переробка матеріалів може зберегти природні ресурси. Більш детальну інформацію про переробку цього продукту Вам надасть міська рада, організація по переробці домашніх відходів, або місце, де ви придбали цей виріб.

13.8.2005

## Увага

- Виробник залишає за собою право зміни технічних параметрів виробу.
- Виробник та постачальник не несуть відповідальність за не конкретну експлуатацію у місці де знаходяться перешкоди.
- Виріб не призначений для медичних та комерційних цілей.
- Виріб вміщає дрібні частини, тому його поміщайте мимо досяг дітей.
- Жодну частину інструкції не дозволяється репродукувати без письмової згоди виробника

Товариство ТОВ Emos повідомляє, що E3070 + датчик знаходяться у згоді з основними вимогами та іншими відповідними постановленнями директиви 1999/5/ЄС.

Приладом можливо вільно користуватися в ЄС.

Декларація про відповідність можна знайти на веб-сайті <http://shop.emos.cz/download-centrum/>.

## RO Stație meteo fără fir

Stația meteorologică afișează ora, data, alarma cu funcția alarmei repetate, prognoza vremii, date privind temperatura interioară și exterioară, umiditatea interioară, fazele Lunii. Înainte de utilizarea produsului, citiți cu atenție aceste instrucțiuni.

### Specificații

- ceas reglat prin semnal radio DCF 77
- temperatura interioară/exterioară: 0 °C la +50 °C; -30 °C la +60 °C
- rezoluția temperaturii: 0,1 °C
- senzor fără fir: frecvența de transmisie 433 MHz
- raza de acțiune a semnalului radio: până la: 30 m în spațiu deschis



- număr senzori: max.3
- umiditate relativă: 20 % – 90 %  
rezoluția: 1 %  
precizia: ±5 %
- alimentarea:  
stația de bază: baterii 3× AAA (nu sunt incluse)  
senzor: baterii 2× AAA (nu sunt incluse)
- dimensiuni și greutate:  
stația de bază: 139 × 100 × 52 mm; 187 g (fără baterii)  
senzor: 64 × 84 × 25 mm; 55 g (fără baterii)

## Tabelul icoanelor și butoanelor

### Stația meteo

A – icoana prognozei vremii	F – icoana recepției semnalului radio DCF 77
B – icoana confortului termic	G – afișarea orei
C – temperatura și umiditatea interioară	H – afișarea datei, zilei săptămânii
D – numărul senzorului exterior	I – icoana fazelor Lunii
E – temperatura exterioară	

	Apăsarea butonului	Ținerea butonului (3 secunde)
Set	comutare la setarea orei și datei	setarea orei, datei, limbii calendarului, fusului orar
Alarm	activarea/dezactivarea alarmei , comutare la setarea alarmei	reglarea alarmei
+	comutarea între formatul 12/24h	
-/Wave	comutarea între °C/°F	detectarea semnalului DCF 77
Ch	afișarea valorilor senzorului 1,2,3	detectarea senzorului

### Senzor fără fir:



Partea din față:

Dioda Led

Partea din spate:

J – setarea numărului senzorului 1, 2, 3 pentru comunicarea cu stația meteo

## Punerea în funcțiune

1. Introduceți mai întâi bateriile în stația meteo (3× AAA) și apoi în senzorul fără fir (2× AAA). La introducerea bateriilor respectați polaritatea corectă, pentru a nu se ajunge la deteriorarea stației meteo sau a senzorului. Folosiți doar baterii alcaline de același tip, nu folosiți baterii reincărcabile.
2. Așezați alături ambele unități. Stația meteo va detecta semnalul din senzor în 3 minute. Dacă nu este detectat semnalul din senzor, apăsați lung butonul CH pe stația meteo pentru repetarea detectării.
3. Recomandăm amplasarea senzorului pe latura nordică a clădirii. În spațiile construite raza de acțiune a senzorului poate să scadă rapid.
4. Senzorul este rezistent la picături de apă, nu-l expuneți însă îndelungat la ploaie.
5. Nu așezați senzorul pe obiecte metalice, s-ar reduce raza lui de emisie.
6. Dacă apare icoana bateriei slabe  la valoarea umidității, înlocuiți bateriile în stația meteo.  
Dacă apare icoana bateriei slabe  la valoarea temperaturii exterioare, înlocuiți bateriile din senzor.

## Schimbarea canalului și conectarea altor senzori

1. Apăsând scurt butonul CH pe stația meteo, selectați numărul canalului solicitat al senzorului 1, 2 sau 3. Apoi apăsați lung butonul CH, icoana  începe să clipească.
2. Pe partea din spate a senzorului îndepărtați capacul locașului bateriilor și introduceți bateriile (2×AAA).



3. Selectați numărul canalului solicitat al senzorului 1, 2, 3 prin glisarea comutatorului lateral. În 3 minute se realizează descărcarea datelor din senzor.
4. Dacă nu este detectat semnalul din senzor, scoateți bateriile din stația meteo și din senzor și repetați procedeeul.

### Ceas reglat prin semnal radio (DCF77)

Semnalul radio se propagă prin unde radio (77,5 kHz) din locația din apropierea orașului Frankfurt pe Main din Germania pe o rază de 1500 km. Acest semnal orar ține cont automat de ora de vară și de iarnă, ani bisecți și modificarea datei. După conexiunea cu senzorul fără fir stația meteo va începe automat detectarea semnalului DCF77 timp de 7 minute, clipește icoana ▲. În timpul detectării nu va fi actualizată nici o informație pe ecran, iar butoanele nu vor funcționa (cu excepția butonului SNOOZE).

Dacă este detectat semnalul, icoana va înceta să clipească și se afișează ora actuală și icoana ▲. Sub această icoană este afișată icoana orei de vară – DST.

Dacă semnalul nu este detectat - icoana dispare.

Pentru repetarea detectării semnalului DCF77 apăsați lung butonul -/Wave. Pentru întreruperea detectării semnalului DCF77 apăsați din nou butonul -/Wave.

Semnalului DCF va fi sincronizat zilnic între orele 2:00 și 3:00 dimineața. În condiții normale (la distanță îndestulătoare de surse de interferență, cum sunt de ex. televizoare, ecranele calculatoarelor) detectarea semnalului orar durează câteva minute. În cazul în care ceasul nu detectează acest semnal, procedați conform pașilor următori:

1. Mutați stația meteo în alt loc și încercați din nou să detectați semnalul DCF.
2. Controlați distanța ceasului de la sursele de interferență (ecranele calculatoarelor sau televizoare). La recepționarea acestui semnal ar trebui să fie de cel puțin 1,5 la 2 metri.
3. În timpul recepționării semnalului DCF nu așezați stația meteo în apropierea ușilor metalice, tocurelor de fereastră sau a altor construcții ori obiecte metalice (mașini de spălat, uscătorii, frigider etc.).
4. În spații construite din beton armat (pivnițe, blocuri etc.) recepția semnalului DCF este mai slabă, dependent de condiții. În cazuri extreme amplasați stația meteo în apropierea ferestrei orientate spre emițător.

#### Recepționarea semnalului DCF 77 este influențată de următorii factori:

- pereți groși și izolație, spații din subsol și pivnițe
- condiții geografice locale necorespunzătoare (difícil de evaluat în prealabil)
- perturbații atmosferice, furtuni, consumatoare electrice neizolate, televizoare și calculatoare amplasate în apropierea radioreceptorului DCF.

### Reglarea manuală a orei, datei

1. Apăsați lung butonul Set pe partea din spate a stației meteo.
2. Cu butoanele +/- reglați anul – luna – ziua – limba calendarului (GE – germană EN – engleză, IT – italiană, FR – franceză, NE – olandeză, ES – spaniolă, DA - daneză) – ora – minutele – fusul orar.
3. Între valorile individuale navigați apăsând butonul Set.
4. Pentru setarea mai rapidă a valorilor țineți butonul +/-.
5. Pentru opțiunea între formatul orar de 12/24 apăsați butonul +.

### Temperatura și umiditatea interiară și exterioară, unitatea de temperatură

Temperatura interioară și umiditatea se afișează în câmpul C.

Temperatura exterioară se afișează în câmpul E.

Cu butonul -/Wave selectați unitatea de temperatură în °C/°F.

### Tendența temperaturii interioare și exterioare

Lângă valoarea temperaturii interioare și exterioare este afișată icoana săgeții.

Indică tendința evoluției temperaturii pe perioada următoare.

Indicația pe ecran			
Tendența temperaturii	În creștere	Stabilă	În scădere







## Fazele Lunii

Fazele Lunii sunt indicate în câmpul I.



Lună Nouă    Lună Nouă în descreștere    Primul Pătrar    În creștere    Lună Plină    Lună Plină în descreștere    Ultimul Pătrar    Lună Nouă în creștere

## Reglarea alarmei

Prin apăsarea lungă a butonului Alarm și cu butoanele +/- reglați ora deșteptării. Între valori vă deplasați, apăsând butonul Alarm. După reglarea orei și minutelor apăsați lung butonul Alarm. Icoana  indică faptul că alarma este activată. Pentru dezactivarea alarmei reapăsați butonul Alarm, icoana clopoțelului va dispărea.

## Funcția alarmei repetate (snooze) și iluminarea ecranului

Sunetul alarmei îl amânăți cu 5 minute, apăsând butonul SNOOZE. Pe ecran apare icoana „Zz”. Pentru anularea funcției snooze apăsați orice buton, cu excepția SNOOZE. Dacă nu doriți să folosiți funcția snooze, la sunetul alarmei apăsați butonul Alarm. Apăsând butonul LIGHT, activați iluminarea de fundal a ecranului pe 5 secunde.

## Prognoza vremii

Stația indică prognoza vremii pe baza modificărilor presiunii atmosferice pe următoarele 12 – 24 ore pe o rază de 15 – 20 km. Precizia prognozei vremii este de 70 – 75 %. Întrucât prognoza vremii nu poate să coincidă întotdeauna 100%, producătorul nici vânzătorul nu poate fi responsabil pentru orice daune provocate de prognoza inexactă a vremii. La prima reglare sau după resetarea stației meteo durează aproximativ 12 ore până ce stația meteo începe să prognozeze corect.

Stația meteo indică prognoza vremii cu 4 icoane.



Însorit



Înnorat



Închis



Ploaie

Icoana prognozei este în câmpul A.

## Icoana confortului termic - smiley

Stația meteo afișează nivelul actual al confortului ajutător a 3 icoane.

Dacă umiditatea este în intervalul 40 - 70 % UR și temperatura între 20 – 26 °C, apare icoana 😊 – mediu confortabil.

Dacă umiditatea este mai mică de 40 % UR, apare icoana 😐 – mediu uscat.

Dacă umiditatea este mai mare de 70 % UR, apare icoana 😓 – mediu umed.

Dacă temperatura nu este în intervalul 20 – 28 °C și 40 - 70 % UR, nu va fi afișată nici o icoană.

## Rezolvarea problemelor

Dacă stația meteo nu afișează corect sau afișează date incomplete, scoateți și apoi reintroduceți bateriile din stație.

## Grija și întreținerea

Produsul este proiectat astfel, ca la o manipulare adecvată să funcționeze ani îndelungați.

Iată câteva recomandări pentru o utilizare corectă:

- Înaitea punerii în funcțiune citiți cu atenție instrucțiunile de utilizare.
- Nu expuneți produsul la radiații solare directe, frig și umiditate extreme și la schimbări bruște de temperatură. S-ar reduce precizia detectării.
- Nu amplasați produsul în locuri expuse la vibrații și zguduiri - ar putea provoca deteriorarea lui.
- Nu expuneți produsul la presiune excesivă, izbituri, praf, temperatură sau umiditate extremă - ar putea provoca defectarea funcționalității produsului, scurtarea autonomiei energetice, deteriorarea bateriilor și deformarea componentelor de plastic.





- Nu expuneți produsul la ploaie și umiditate, nu este destinat utilizării exterioare.
- Pe produs nu așezați surse de foc deschis, de ex. lumânare aprinsă etc.
- Nu amplasați produsul în locuri fără flux de aer îndestulător.
- În deschizăturile de aerisire nu introduceți alte obiecte.
- Nu interveniți la circuitele electrice interne ale produsului – aceasta ar putea provoca deteriorarea lui și încetarea automată a valabilității garanției. Produsul trebuie reparat doar de un specialist calificat.
- La curățare folosiți cârpă fină și umedă. Nu folosiți diluanți nici detergenți - ar putea zgăria părțile de plastic și întrerupe circuitele electrice.
- Nu scufundați produsul în apă sau în alte lichide.
- Nu expuneți produsul la stropi sau jeturi de apă.
- În caz de deteriorare sau defectare a produsului nu efectuați singuri nici un fel de reparații. Predați-l spre reparare la magazinul în care l-ați procurat.
- Acest aparat nu este destinat utilizării de către persoane (inclusiv copii) a căror capacitate fizică, senzorială sau mentală, ori experiența și cunoștințele insuficiente împiedică utilizarea aparatului în siguranță, dacă nu vor fi supravegheate sau dacă nu au fost instruite privind utilizarea aparatului de către persoana responsabilă de securitatea acestora. Trebuie asigurată supravegherea copiilor, pentru a se împiedica joaca lor cu acest aparat.



Nu aruncați produsul uzat nici bateriile la deșeurile comunale nesortate, folosiți bazele de recepție a deșeurilor sortate. Prin lichidarea corectă a produsului împiedicați impactul negativ asupra sănătății și mediului ambiant. Reciclarea materialelor contribuie la protejarea resurselor naturale. Mai multe informații privind reciclarea acestui produs vi le poate oferi primăria locală, organizațiile de tratare a deșeurilor menajere sau la locul de desfacere, unde ați cumpărat produsul.

13.8.2005

## Avertizare

- Producătorul își rezervă dreptul la modificarea parametrilor tehnici ai produsului.
- Producătorul și furnizorul nu poartă responsabilitatea pentru utilizarea incorectă în locațiile cu interferență.
- Produsul nu este destinat scopurilor medicale și comerciale.
- Produsul conține componente mărunte, amplasați-l, de aceea, în afara accesului copiilor.
- Este interzisă reproducerea instrucțiunilor fără aprobarea scrisă a producătorului.



Emos soc. cu r.l. declară, că E3070 + senzorul este în conformitate cu cerințele de bază și alte prevederi corespunzătoare ale directivei 1999/5/CE.

Aparatul poate fi utilizat liber în UE.

Declarația de conformitate o puteți afla pe site-ul de web <http://shop.emos.cz/download-centrum/>.

**LT**

## Nuotolinė meteorologinė stotelė

Nuotolinė meteorologinė stotelė rodo laiką, datą, turi žadintuvą su atidėjimo funkcija, rodo orų prognozę, informaciją apie vidaus bei lauko temperatūrą, patalpų drėgnumą ir mėnulo fazę. Prieš pradėdami naudoti gaminį atidžiai perskaitykite naudojimo instrukciją.

### Techiniai duomenys

- Radijo bangomis valdomas laikrodis (DCF)
- Vidaus / lauko temperatūra: nuo 0 °C iki +50 °C; nuo -30 °C to +60 °C  
Temperatūros skyrimas: 0,1
- Nuotolinis jutiklis: signalo perdavimo dažnis 433 MHz
- Perdavimo atstumas: iki 30 m atviroje vietoje
- Jutiklių skaičius: daugiausia 3
- Santykinis drėgnumas: 20 % – 90 %  
Skyrimas: 1 %  
Tikslumas: ±5 %



- Maitinimas:  
Pagrindinis blokas: 3x AAA dydžio baterijos (nepridedamos)  
Jutiklis: 2x AAA dydžio baterijos (nepridedamos)
- Išmatavimai ir svoris:  
Pagrindinis blokas: 139 x 100 x 52 mm; 187 g (be baterijų)  
Jutiklis: 64 x 84 x 25 mm; 55 g (be baterijų)

## Simbolių ir mygtukų išdėstymas:

### Meteorologinė stotelė

- A – prognozuojamo oro simbolis  
B – komforto simbolis  
C – vidaus temperatūra ir drėgnumas  
D – nuotolinio jutiklio Nr.  
E – lauko temperatūra

- F – DCF 77 radijo signalo priėmimo simbolis  
G – laiko rodymas  
H – rodo datą, savaitės dieną  
I – mėnulio fazės simbolis

	Nuspaudus mygtuką	Jeigu mygtukas laikomas nuspaustas (3 sekundes)
Set (Nustatymas)	Laiko ir datos nustatymų keitimas	Laiko, datos, kalbos, kalendoriaus, laiko zonos nustatymas
Alarm (Žadintuvas)	Žadintuvo išjungimas / įjungimas, galima keisti nustatant žadintuvą	Žadintuvo nustatymas
+	12 / 24 h laiko formato nustatymas	
-/Wave (-/Bangą)	Keičia tarp °C/°F	DCF 77 signalo gaudymas
Ch (Kanalas)	1, 2, 3 jutiklių išmatuotų verčių rodymas	Jutiklio ieškojimas

### Nuotolinis jutiklis:



Priekinė pusė:

LED

Galinė pusė:

J – ryšio su meteorologine stotele kanalo numerio 1, 2, ar 3 nustatymas

### Naudojimosi pradžia

- Įstatykite baterijas į stotelę (3x AAA) ir į nuotolinį jutiklį (2x AA). Kai dėsite baterijas, pašalinkite nurodyto poliškumo, kad nesugadintumėte meteorologinės stotelės ar jutiklio. Naudokite tik tokio paties tipo šarmines baterijas, nenaudokite įkraunamų baterijų.
- Padėkite abu prietaisus šalia vienas kito. Per 3 minutes meteorologinė stotelė pagaus jutiklio siunčiamą signalą. Jeigu signalas nebūtų pagautas, palaikykite nuspaudę CH (KANALŲ) mygtuką ant meteorologinės stotelės, kad pakartotumėte procedūrą.
- Rekomenduojame jutiklį įtaisyti šiaurinėje namo pusėje. Užstatytose vietose signalo perdavimo atstumas gali stipriai sumažėti.
- Jutiklis yra atsparus lašančiam vandeniui, bet nelaikykite jo smarkiame lietuje.
- Jutiklio negalima statyti ant metalinės platformos, nes tai gali trikdyti signalo perdavimą.
- Jeigu rodant drėgnumą ekrane pasirodytų išsikrovusios baterijos simbolis , pakeiskite meteorologinėje stotelėje esančias baterijas.  
Jeigu rodant lauko temperatūrą ekrane pasirodytų išsikrovusios baterijos simbolis , pakeiskite jutiklyje esančias baterijas.

### Kanalo keitimas ir papildomų jutiklių prijungimas

- Spaudinėdami meteorologinės stotelės CH (KANALŲ) mygtuką pasirinkite reikiamą jutiklio kanalą – 1, 2 arba 3. Tada laikykite CH (KANALŲ) mygtuką nuspausta, kol pradės mirksėti simbolis .
- Nuimkite galinę jutiklio pusėje esantį baterijų skyriaus dangtelį ir įstatykite baterijas (2xAAA).



- Slankiojančiu jungikliu nustatykite reikiamą jutiklio kanalo numerį – 1, 2 arba 3. Informacija iš jutiklio bus gauta per 3 minutes.
- Jeigu signalas iš jutiklio nebūtų pagautas, išimkite baterijas iš meteorologinės stotelės ir pakartokite visą procedūrą iš naujo.

### Radio bangomis valdomas laikrodis (DCF77)

Radio signalas skleidžiamas radio bangomis (77,5 kHz dažniu) 1500 km spinduliu nuo Frankfurto prie Maino Vokietijoje. Šis radio laikrodžio signalas automatiškai atsižvelgia į vasaros laiką (DST), keliamuosius metus ir datos pokyčius. Užregistruvus nuotolinį jutiklį meteorologinė stotelė automatiškai pradeda gaudyti DCF77 signalą. Tai trunka 7 minutes, signalo gaudymo metu mirksi simbolis ▲. Signalo gaudymo metu ekrane esanti informacija nebus atnaujinama, o mygtukas neveiks (išskyrus SNOOZE (ATIDĖJIMO) mygtuką). Pagavus signalą simbolis nustos mirksėti ir bus rodomas



simbolis bei esamas laikas. Po šiuo simboliu rodomas DST simbolis – DST.

Signalas neaptiktas – simbolis dingio.

Norėdami vėl pradėti gaudyti DCF77 signalą, palaikykite nuspaudę -/Wave (-/Banga) mygtuką. Norėdami atšaukti DCF77 signalo gaudymą, dar kartą nuspauskite -/Wave (-/Banga) mygtuką.

DCF77 signalas bus sinchronizuojamas kasdien nuo 2:00 iki 5:00 valandos. Įprastomis sąlygomis (saugiu atstumu nuo tokių trikdžių šaltinių kaip TV ar kompiuterių ekranai) norint pagauti signalą užtrunka keletą minučių. Jeigu laikrodis signalo nepagautų, atlikite šiuos veiksmus:

- Pernėskite meteorologinę stotelę į kitą vietą ir iš naujo atlikite DCF77 signalo pagavimo žingsnius.
- Patikrinkite atstumą nuo laikrodžio iki tokių trikdžių šaltinių kaip TV ar kompiuterių ekranai. Mažiausias atstumas turėtų būti bent 1,5–2 metrai.
- Gaudydami signalą nestatykite meteorologinės stotelės arti metalinių durų, langų rėmų ar bet kokių kitų metalinių konstrukcijų, objektų (skalavimo mašinų, skalbinių džiovyklų, šaldiklių ir t.t.).
- Priklausomai nuo sąlygų, gelžbetoninių konstrukcijų patalpose (rūsiose, aukštuose pastatuose) DCF77 signalo priėmimas yra silpnas. Blogiausiu atveju pastatykite meteorologinę stotelę arti lango ir nukreipkite link siųstuvo.

#### DCF 77 radio signalo kokybei įtakos turi šie veiksniai:

- storos sienos ir izoliacija, rūšiai ir požeminės patalpos
- netinkamos vietinės geografinės sąlygos (sunku išmatuoti)
- arti DCF77 radio signalo imtuvu esantys prietaisai, kurių keliami radio bangų trikdžiai neužslopinti, televizoriai ir kompiuteriai, atmosferiniai neramumai, audros.

#### Laiko ir datos nustatymas rankiniu būdu

- Laikykite nuspaudę galinėje meteorologinės stotelės pusėje esantį Set (Nustatymo) mygtuką.
- „+/-“ mygtukais nustatykite metus, mėnesį, dieną, kalendoriaus kalbą (GE – vokiečių, EN – anglų, IT – italų, FR – prancūzų, NE – olandų, ES – ispanų, DA – danų), valandas, minutes, laiko zoną.
- Norėdami pereiti nuo vienos vertės prie kitos, spauskite Set (Nustatymo) mygtuką.
- Norėdami, kad nustatoma vertė keistųsi greičiau, laikykite nuspaudę „+/-“ mygtuką.
- Norėdami nustatyti 12 / 24 h laiko formatą, nuspauskite „+“ mygtuką.

#### Vidaus ir lauko temperatūra bei drėgnumas, temperatūros matavimo vienetai

Vidaus temperatūra ir drėgnumas rodomas „C“ laukelyje.

Lauko temperatūra rodoma „E“ laukelyje.

Nuspauskite -/Wave (-/Banga) mygtuką ir pasirinkite temperatūros matavimo vienetus – °C / °F.

#### Vidaus ir lauko temperatūros kitimo tendencija

Šalia lauko ir vidaus temperatūros rodomas rodyklės simbolis.

Jis rodo kito artimiausio laikotarpio temperatūros kitimo tendenciją.

rodmuo ekrane			
temperatūros kitimo tendencija	kyla	pastovi	krenta





## Mėnulio fazės

Mėnulio fazės rodomos „I“ laukelyje.



Jaunatis

Besibaigianti  
jaunatis

Priešpilnis

Pilnėjantis  
priešpilnis

Pilnatis

Prasidedanti  
delčia

Delčia

Besibaigianti  
delčia

## Žadintuvo laiko nustatymas

Laikydami nuspaukę Žadintuvo mygtuką „+/-“ mygtukais nustatysite žadintuvo laiką. Norėdami pakeisti vertę, spauskite Žadintuvo mygtuką. Nustatę valandas ir minutes nuspauskite Žadintuvo mygtuką. Simbolis  rodo, kad žadintuvas įjungtas. Norėdami išjungti žadinimo laiką, dar kartą nuspauskite Žadintuvo mygtuką, kad varpelio simbolis išsijungtų.

## Žadintuvo atidėjimas ir foninis apšvietimas

Išjungus žadintuvui galite nuspausti SNOOZE (ATIDĖJIMO) mygtuką ir atidėti žadinimo laiką maždaug 5 minutėms. Pasirodys „Zz“ simbolis. Norėdami atšaukti žadintuvo atidėjimo funkciją, nuspauskite bet kurį mygtuką, išskyrus SNOOZE (ATIDĖJIMAS). Jeigu nenorite naudoti žadintuvo atidėjimo funkcijos, pasigirdus žadintuvui nuspauskite ALARM (ŽADINTUVO) mygtuką. Nuspaudus LIGHT (PAŠVIETIMO) mygtuką 5 sekundėms įsijungs ekrano fono pašvietimas.

## Orų prognozė

Pagal atmosferos slėgio pokyčius meteorologinė stotelė prognozuoja orus artimiausioms 12–24 valandoms 15–20 km spinduliu. Orų prognozės tikslumas – 70–75 %.

Kadangi orų prognozuoti 100 % tikslumu negalima, gamintojas arba pardavėjas neprisiima atsakomybės už bet kokius nuostolius dėl netikslios prognozės.

Meteorologinę stotelę nustatys pirmą kartą arba nustačius pakartotinai, reikia maždaug 12 valandų, kad oras būtų prognozuojamas teisingai.

Orų prognozei meteorologinė stotelė rodo 4 simbolius:



Saulėta



Debesuota



Apsiniaukę



Lietus

Prognozuojamo oro simbolis rodomas „A“ laukelyje.

## Komforto simbolis - veidukas

Esamam komforto lygiui nurodyti meteorologinė stotelė naudoja 3 simbolius.

Jeigu santykinis drėgnumas yra 40–70 %, o temperatūra 20–26 °C, pasirodo jaukus aplinkos simbolis: 😊

Jeigu santykinis drėgnumas nesiekia 40 %, pasirodo sausas aplinkos simbolis: 😞

Jeigu santykinis drėgnumas viršija 70 %, pasirodo drėgnos aplinkos simbolis: 😓

Jeigu temperatūra nepatenka tarp 20 ir 28 °C, o santykinis drėgnumas tarp 40 ir 70 %, nerodomas joks simbolis.

## Gedimų šalinimas

Jeigu meteorologinė stotelė duomenis rodo neteisingai ar nevisus, išimkite iš prietaiso baterijas ir įdėkite jas atgal.

## Priežiūra ir valymas

Gaminys sukurtas taip, kad patikimai veiktų daugelį metų, jeigu su juo bus elgiamasi tinkamai. Štai keletas patarimų dėl tinkamo naudojimo:

- Prieš naudodami šį gaminį, atidžiai perskaitykite naudotojo vadovą.
- Saugokite gaminį nuo tiesioginių saulės spindulių, didelio šalčio, drėgmės ir staigių temperatūros pokyčių. Tokios sąlygos kenkia tikslumui.
- Nestatykite gaminio vietose, kur yra vibracijos ir smūgiai, tai gali sukelti pažeidimus.





- Saugokite gaminį nuo smūgių, dulkių, aukštos temperatūros ar didelės drėgmės – dėl to gaminys gali pradėti veikti netinkamai, gali sutrumpėti baterijų tarnavimo laikas, galimi baterijų pažeidimai ir gali deformuotis plastikinės dalys.
- Saugokite gaminį nuo lietaus ir drėgmės, nebent jis būtų pritaikytas naudoti lauke.
- Nestatykite ant gaminio jokių ugnies / liepsnos šaltinių, pvz., degančios žvakės ir t.t.
- Nestatykite gaminio ten, kur nėra pakankamo oro srauto judėjimo.
- Niekio nekiskite į gaminio ventiliacines angas.
- Nelieskite vidaus elektros grandinių – galite jas pažeisti, tai automatiškai panaikina gaminio garantiją.
- Gaminį remontuoti gali tik kvalifikuotas specialistas.
- Gaminį valykite drėgna minkšta šluoste. Nenaudokite tirpiklių ar valymo priemonių, jos gali subraižyti plastikines dalis ir pažeisti elektros grandines.
- Nemerkite prietaiso į vandenį ar kitus skysčius.
- Gaminys turi būti saugomas nuo krintančių vandens lašų ar purslų.
- Jeigu gaminys būtų pažeistas ar atsirastų kokių nors defektų, nemėginkite jo taisyti patys. Atiduokite jį į parduotuvę, iš kurios įsigijote.
- Prietaisas neskirtas naudoti asmenims (įskaitant vaikus), kurių yra ribotos fizinės, jutiminės ar protinės galimybės arba jiems trūksta patirties ir žinių apie prietaisą, nebent tokie asmenys yra stebiami arba už jų saugumą atsakingas asmuo išmokė juos naudoti prietaisu. Būtinai stebėti, kad vaikai nežaistų su prietaisu.



Senų prietaisų ar baterijų nemeskite kartu su nerūšiuotomis buitinėmis atliekomis, o atiduokite į specialius surinkimo punktus. Tinkamas gaminio utilizavimas apsaugo nuo žalos žmonių sveikatai bei aplinkai. Medžiagų perdirbimas padeda išsaugoti gamtos išteklius. Daugiau informacijos apie šio gaminio perdirbimą galite gauti vietos valdžios institucijose, atliekų apdorojimo įmonėse ar vietoje, kurioje pirkote gaminį.

13. 9. 2005

## Įspėjimas:

- Gamintojas pasilieka teisę keisti gaminio techninius parametrus.
- Gamintojas ir tiekėjas neprisiima atsakomybės už netinkamą veikimą vietoje, kur yra signalo trikdžiai.
- Gaminys nėra skirtas naudoti medicininiais ar komerciniais tikslais.
- Gaminys turi smulkių detalių, todėl laikykite jį vaikams nepasiekiamoje vietoje.
- Be raštiško gamintojo sutikimo draudžiama kopijuoti ir dauginti bet kokią naudotojo vadovo dalį.

Emos spol r.o. pareiškia, kad E3070 + jutiklis atitinka esminius 1999/5/EB direktyvos reikalavimus ir kitas susijusias nuostatas. Šį prietaisą galima naudoti ES.

Šį prietaisą galima naudoti ES.

Atitiktis deklaraciją galite rasti interneto svetainėje <http://shop.emos.cz/download-centrum/>.

## LV Tālvadības meteoroloģiskā stacija

Meteoroloģiskā stacija atēlo laiku, divus modinātāja laikus ar snaudas funkciju, laika prognozi, informāciju par iekš-telpu un āra temperatūru un mitrumu, iekštelpu mitrumu un mēness fāzi. Pirms izstrādājuma lietošanas uzsākšanas rūpīgi izlasiet lietošanas instrukciju.

### Tehniskie dati

- Pulkstenis ar radio kontroli (DCF)
- Iekštelpu/āra temperatūra: no 0 līdz +50; no -30 līdz +60  
Temperatūras izšķirtspēja: 0,1 °C
- Tālvadības sensors: pārraidīšanas frekvence 433 MHz
- Pārraidīšanas diapazons: līdz 30 m atklātā teritorijā
- Sensoru skaits: maks. 3
- Relatīvais mitrums: 20—90%  
Izšķirtspēja: 1%  
Precizitāte: ±5%



- Barošana  
Galvenā iekārta: trīs AAA baterijas (nav iekļautas komplektā)  
Sensors: divas AAA baterijas (nav iekļautas komplektā)
- Izmēri un svars  
Galvenā iekārta: 139 × 100 × 52 mm; 187 g (bez baterijām)  
Sensors: 64 × 84 × 25 mm; 55 g (bez baterijām)

## Ikonu un pogu izvietojums

### Meteoroloģiskā stacija

- A — laika prognozes ikona  
B — komforta ikona  
C — iekštelpu temperatūra un mitrums  
D — tālvadības sensora numurs  
E — āra temperatūra
- F — DCF 77 radio signāla uztveršanas ikona  
G — laika attēlošana  
H — datuma/nedēļas dienas attēlošana  
I — mēness fāzes ikona

	Ja poga ir nospiesta	Ja poga tiek turēta (trīs sekundes)
Set	Laika un datuma iestatīšana	Laika, datuma, valodas, kalendāra un laika zonas iestatīšana
Alarm	Modinātāja ieslēgšana/izslēgšana, izmaiņas iespējamās modinātājpuļksteņa iestatīšanas laikā	Modinātājpuļksteņa iestatīšana
+	12/24 stundu laika formāta iestatīšana	
-/Wave	°C/°F pārslēgšana	DCF 77 signāla uztveršana
Ch	1., 2., 3. sensora vērtību attēlošana	Sensora meklēšana

### Tālvadības sensors

Priekšpuse:

LED

Aizmugure:

J — kanāla numura (1., 2., 3.) iestatīšana saziņai ar meteoroloģisko staciju.

## Lietošanas uzsākšana

1. Ievietojiet stacijā (3× AAA) un tālvadības sensorā (2× AA) baterijas. Ievietojiet baterijas, ievērojiet pareizo polaritāti, lai novērstu meteoroloģiskās stacijas vai sensora bojājumus. Izmantojiet vienīgi viena veida sārmu baterijas; neizmantojiet uzlādējamās baterijas.
2. Novietojiet abas iekārtas vienu otrai blakus. Meteoroloģiskā stacija uztver sensora signālu triju minūšu laikā. Ja sensora signāls netiek uztverts, turiet nospiestu meteoroloģiskās stacijas pogu CH, lai atkārtotu darbību.
3. Ieteicams novietot sensoru mājas ziemeļu pusē. Apbūvētās teritorijās pārraidīšanas diapazons var strauji samazināties.
4. Sensors ir izturīgs pret pilošu ūdeni, bet to nedrīkst pakļaut ilgstošai lietus ietekmei.
5. Nenovietojiet sensoru uz metāla pamatnes, jo tas var traucēt signāla pārraidīšanu.
6. Ja, attēlojot mitruma vērtību, tiek parādīta izlādējušos bateriju ikona , nomainiet meteoroloģiskās stacijas baterijas.

Ja, attēlojot āra temperatūras vērtību, tiek parādīta izlādējušos bateriju ikona , nomainiet sensora baterijas.

## Kanāla nomainīšana un papildu sensoru pievienošana

1. Iši nospiežot meteoroloģiskās stacijas pogu CH, izvēlieties nepieciešamo sensora kanālu — 1., 2. vai 3. Tad turiet pogu CH, un sāks mirgot ikona .
2. Atveriet bateriju nodalījuma vāciņu sensora aizmugurē un ievietojiet baterijas (2× AAA).
3. Iestatiet nepieciešamo 1., 2. vai 3. sensora kanāla numuru, pārvietojot bidāmo pogu. Informācija no sensora tiks uztverta triju minūšu laikā.
4. Ja sensora signāls netiek uztverts, izņemiet baterijas no meteoroloģiskās stacijas un atkārtojiet visas darbības vēlreiz.



## Pulkstenis ar radio kontroli (DCF77)

Radio viļņi (77,5 kHz) izplata radio signālu 1500 km attālumā no Frankfurtes pie Mainas, Vācijā. Šis radio pulksteņa signāls automātiski ņem vērā vasaras laiku (DST), garos gadus, kā arī datumu izmaiņas.

Pēc tālvadības sensora reģistrēšanas meteoroloģiskā stacija automātiski sāks uztvert DCF77 signālu. Tas ilgs ne vairāk kā septiņas minūtes, šajā laikā mirgos ikona . Signāla uztveršanas laikā displejā netiks atjaunināta informācija un pogas nedarbosies (izņemot pogu SNOOZE). Kad signāls būs uztverts, ikona pārtrauks mirgot, un tiks attēlota ikona

, kā arī pašreizējais laiks. Zem šīs ikonas tiek attēlota DST ikona — DST.

Signāls nav uztverts — ikona izzūd.

Lai vēlreiz sāktu DCF77 signāla uztveršanas procesu, turiet nospiestu pogu -/Wave. Lai atceltu DCF77 signāla uztveršanas procesu, vēlreiz nospiediet pogu -/Wave.

DCF77 signāls ik dienu tiks sinhronizēts laikā no pulksten 2.00 līdz 5.00. Signāla uztveršana normālos apstākļos (drošā attālumā no traucējumu avotiem, piemēram, TV, datoru ekrāniem) ilgst vairākas minūtes. Ja pulkstenis neuztver šo signālu, veiciet turpmāk minētās darbības.

1. Pārvietojiet meteoroloģisko staciju uz citu vietu un atkārtojiet DCF77 signāla uztveršanas darbības.
2. Pārbaudiet pulksteņa attālumu no traucējošiem priekšmetiem, piemēram, datora ekrāniem vai televizoriem. Šim attālumam jābūt vismaz 1,5—2 metri.
3. Uzvertot signālu, nenovietojiet meteoroloģisko staciju metāla durvju, logu rāmju vai citu metāla konstrukciju, priekšmetu (veļas mazgājamo mašīnu, veļas žāvētāju, ledusskapju u. c.) tuvumā.
4. Atkarībā no apstākļiem DCF77 signāla uztveršana dzelzsbetona ēkās (pagrabos, augstceltnēs utt.) ir vājāka. Pavisam vāja signāla gadījumā novietojiet meteoroloģisko staciju loga tuvumā, raidītāja virzienā.

### DCF77 radio signāla kvalitāti ietekmē šādi faktori:

- biezas sienas un izolācija, pagraba un pazemes telpas;
- nepiemēroti ģeogrāfiskie apstākļi (grūti nosakāmi);
- klimatiskie traucējumi, vētras, radio traucējumi, elektriskās ierīces, televīzijas komplekti un datori, kas novietoti radio uztvērēja DCF77 tuvumā.

## Manuāla laika un datuma iestatīšana

1. Turiet nospiestu pogu Set meteoroloģiskās stacijas aizmugurē.
2. Ar pogām +/- iestatiet gadu, mēnesi, kalendāra valodu (GE — vācu, EN — angļu, IT — itāļu, FR — franču, NE — nīderlandiešu, ES — spāņu, DA — dāņu), stundas, minūtes un laika zonu.
3. Lai pārslēgtos no vienas vērtības uz citu, izmantojiet pogu Set.
4. Ātrākai vērtību iestatīšanai turiet pogu +/-.
5. Lai iestatītu 12/24 stundu laika formātu, nospiediet pogu +.

## Iekštempu un āra temperatūra un mitrums, temperatūras vienības

Iekštempu temperatūra un mitrums tiek attēloti laukā C.



Āra temperatūra tiek attēlota laukā E.

Nospiediet pogu -/Wave, lai izvēlētos °C vai °F temperatūras vienības.

## Iekštempu un āra temperatūras tendence

Blakus āra un iekštempu temperatūrai ir attēlota bultiņas ikona.

Tā parāda temperatūras tendenci gaidāmajam periodam.

Attēlojums displejā			
Temperatūras tendence	augoša	nemainīga	krietoša







## Mēness fāzes

Mēness fāzes tiek attēlotas laukā I.



Jauns mēness

Augošs  
mēness

Pirmais  
ceturksnis

Augošs  
mēness

Pilnmēness

Dilstošs  
mēness

Pēdējais  
ceturksnis

Dilstošs  
mēness

## Modinātājpuļksteņa iestatīšana

Turot nospiestu pogu Alarm un pogas +/-, iestatiet modinātāja laiku. Lai nomainītu vērtības, nospiediet pogu Alarm. Pēc stundu un minūšu iestatīšanas nospiediet pogu Alarm. Modinātājpuļksteņa aktivizācija tiek signalizēta ar ikonu . Lai deaktivizētu modinātāja laiku, vēlreiz nospiediet pogu Alarm, un zvana ikona izzudīs.

## Modinātāja snaudas funkcija un apgaismojums

Jūs varat atlikt modinātāja signālu uz aptuveni piecām minūtēm, nospiežot pogu SNOOZE, kad atskan modinātāja signāls. Displejā tiks attēlota ikona Zz. Lai atceltu snaudas funkciju, nospiediet jebkuru pogu, izņemot pogu SNOOZE. Ja nevēlaties izmantot snaudas funkciju, atskanot modinātāja signālam, nospiediet pogu ALARM. Nospiežot pogu LIGHT, uz piecām sekundēm tiks aktivizēts displeja apgaismojums.

## Laika prognoze

Meteoroloģiskā stacija, pamatojoties uz atmosfēras spiediena izmaiņām, prognozē laikapstākļus nākamajām 12—24 stundām aptuveni 15—20 km rādiusā. Laika prognozes precizitāte ir aptuveni 70—75%.

Tā kā laika prognoze nevar vienmēr būt 100% precīza, ražotājs vai pārdevējs nav atbildīgs par zaudējumiem, kas varētu rasties neprecīzas laika prognozes dēļ.

Pirmo reizi iestatot vai atiestatot meteoroloģisko staciju, tai ir nepieciešamas aptuveni 12 stundas, lai sāktu precīzi prognozēt laikapstākļus.

Meteoroloģiskajā stacijā tiek parādītas četras dažādas laika prognožu ikonas:



Saulains



Mākoņains



Apmācies



Lietus

Laika prognožu ikona tiek attēlota laukā A.

## Komforta ikona — smaidiņš

Meteoroloģiskā stacija attēlo pašreizējo komforta līmeni, izmantojot trīs ikonas.

Ja mitrums ir 40—70% RH un temperatūra ir 20—26 °C, tiek attēlota komfortablas vides ikona: 😊.

Ja mitrums ir zemāks nekā 40% RH, tiek attēlota sausas vides ikona: 😞.

Ja mitrums ir lielāks par 70% RH, tiek attēlota mitras vides ikona: ☹️.

Ja temperatūra ir ārpus 20—28 °C diapazona un mitrums ir 40—70% RH, ikona netiek attēlota.

## Traucējumu novēršana

Ja meteoroloģiskā stacija attēlo nepareizus vai nepilnīgus datus, izņemiet no ierīces baterijas un ievietojiet tās no jauna.

## Apkope un uzturēšana

Šis izstrādājums ir izgatavots tā, lai tas uzticami kalpotu daudzus gadus, ja tas tiek pareizi lietots. Turpmāk ir sniegti daži padomi pareizas darbības nodrošināšanai.

- Pirms izstrādājuma lietošanas rūpīgi izlasiet šo lietošanas instrukciju.
- Nenovietojiet izstrādājumu tiešā saules gaismā, nepakļaujiet to pārmērīgam aukstumam, mitrumam vai pēkšņām temperatūras izmaiņām. Tādā veidā tiks mazināta uztveršanas precizitāte.
- Novietojiet izstrādājumu vietā, kur tas tiktu pakļauts vibrācijām un triecieniem, — tas var bojāt izstrādājumu.





- Nepakļaujiet izstrādājumu pārmērīgiem triecieniem, putekļiem, augstai temperatūrai vai mitrumam — tas var izraisīt nepareizu izstrādājuma funkcionēšanu, mazināt bateriju kalpošanas ilgumu, bojāt baterijas un deformēt plastmasas detaļas.
- Nepakļaujiet izstrādājumu lielumam vai mitrumam, ja vien tas nav paredzēts lietošanai ārā.
- Nenovietojiet uz izstrādājuma atklātas uguns/liesmas avotus, piemēram, degošas sveces utt.
- Nenovietojiet izstrādājumu vietā, kur nav nodrošināta pietiekama gaisa plūsma.
- Neievietojiet priekšmetus izstrādājuma ventilācijas atverēs.
- Nepārveidojiet izstrādājuma iekšējās elektriskās shēmas — Jūs varat tās bojāt, un tas automātiski atceļ izstrādājuma garantiju.
- Remontdarbus atļaus veikt tikai kvalificētam servisa tehnikam.
- Tīriet izstrādājumu ar nedaudz mitru, mikstu drānu. Neizmantojiet šķīdinātājus vai tīrīšanas līdzekļus — tie var saskrāpēt plastmasas detaļas un sabojāt elektroniskās shēmas.
- Nemērciet izstrādājumu ūdeni vai citā šķīdumā.
- Nepakļaujiet izstrādājumu piloša vai šļakstoša ūdens ietekmei.
- Ja pamanāt redzamu izstrādājuma bojājumu vai defektu, neveiciet remontdarbus saviem spēkiem. Nododiet izstrādājumu veikālā, kur to iegādājāties.
- Šī ierīce nav paredzēta lietošanai personām (tostarp bērniem) ar ierobežotām fiziskajām, maņu vai garīgajām spējām vai personām, kurām trūkst pieredzes vai zināšanu par drošu ierīces lietošanu, ja vien par šo personu drošību atbildīgā persona tām nenodrošina uzraudzību vai nesniedz norādes par ierīces drošu lietošanu. Mazi bērni jāuzrauga, lai nepieļautu, ka viņi rotaļājas ar ierīci.



Dzīves cikla beigās nelikvidējiet šo izstrādājumu vai tā baterijas kā nešķirotus sadzīves atkritumus; šim nolūkam izmantojiet atsevišķus atkritumu savākšanas punktus. Pareiza izstrādājuma likvidācija novērš negatīvu ietekmi uz cilvēku veselību un vidi. Materiālu atkārtota pārstrāde ļauj taupīt dabas resursus. Lai iegūtu papildu informāciju par šā izstrādājuma atkārtotu pārstrādi, sazinieties ar Jūsu pilsētas pašvaldību, sadzīves atkritumu savākšanas uzņēmumu vai vietu, kurā iegādājāties šo izstrādājumu.

13. 8. 2005

## Brīdinājumi

- Ražotājs patur tiesības izmainīt izstrādājuma tehniskos datus.
- Ražotājs un piegādātājs nav atbildīgi par nepareizu darbību vietās, kur novērojami signāla traucējumi.
- Šis izstrādājums nav paredzēts lietošanai medicīniskiem vai komerciāliem nolūkiem.
- Šis izstrādājums satur mazas detaļas, tādejā glabājiet to bērniem nepieejamā vietā.
- Nevienu šo lietošanas instrukcijas daļu nav atļauts pavairot bez ražotāja rakstveida atļaujas.

Emos spol. s. r. o. apstiprina, ka E3070 + sensors atbilst Direktīvas Nr. 1999/5/EK pamata prasībām un citiem saistītajiem noteikumiem. Šo iekārtu atļauts brīvi izmantot ES valstīs.

Šo iekārtu atļauts brīvi izmantot ES valstīs.

Atitikties deklarācijā galite rasti interneto svetainėje <http://shop.emos.cz/download-centrum/>.







## GARANCIJSKA IZJAVA

1. Izjavljamo, da jamčimo za lastnosti in brezhibno delovanje v garancijskem roku.
2. Garancijski rok prične teči z datumom izročitve blaga in velja 24 mesecev.
3. EMOS SI d.o.o jamči kupcu, da bo v garancijskem roku na lastne stroške odpravil vse pomanjkljivosti na aparatu zaradi tovarniške napake v materialu ali izdelavi.
4. Za čas popravila se garancijski rok podaljša.
5. Če aparat ni popravljen v roku 45 dni od dneva prijave okvare lahko prizadeta stranka zahteva novega ali vračilo plačanega zneska.
6. Garancija preneha, če je okvara nastala zaradi:
  - nestrokovnega-nepooblaščenega servisa
  - predelave brez odobritve proizvajalca
  - neupoštevanja navodil za uporabo aparata
7. Garancija ne izključuje pravic potrošnika, ki izhajajo iz odgovornosti prodajalca za napake na blagu.
8. Če ni drugače označeno, velja garancija na ozemeljskem območju Republike Slovenije.
9. Proizvajalec zagotavlja proti plačilu popravilo, vzdrževanje blaga, nadomestne dele in prikladne aparate tri leta po poteku garancijskega roka.
10. Naravna obraba aparata je izključena iz garancijske obveznosti. Isto velja tudi za poškodbe zaradi nepravilne uporabe ali preobremenitve.

## NAVODILA ZA REKLAMACIJSKI POSTOPEK

Lastnik uveljavlja garancijski zahtevek tako, da ugotovljeno okvaro prijavi pooblaščenim delavnicam (EMOS SI d.o.o., Ob Savinji 3, 3313 Polzela) pisno ali ustno. Kupec je odgovoren, če s prepozno prijavo povzroči škodo na aparatu. Po izteku garancijskega roka preneha pravica do uveljavljanja garancijskega zahtevka. Priložen mora biti potrjen garancijski list z originalnim računom.

EMOS SI d.o.o. se obvezuje, da bo aparat zamenjal z novim, če ta v tem garancijskem roku ne bi deloval brezhibno.

ZNAMKA: Brezžična meteorološka postaja

TIP: E3070

DATUM PRODAJE: \_\_\_\_\_

Servis: EMOS SI d.o.o., Ob Savinji 3, 3313 Polzela, Slovenija, tel: +386 8 205 17 20

